

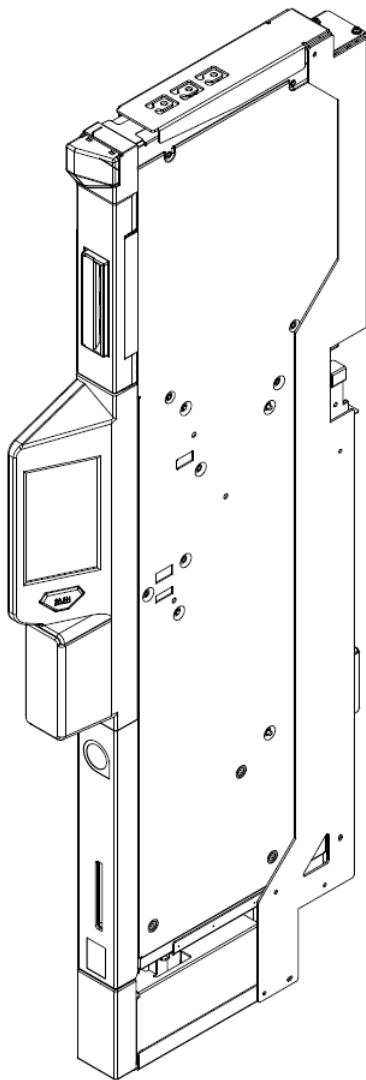

協 証 認

管理遊技ユニット
紙幣スタックタイプ
取扱説明書



SH10000EH1-SKDB

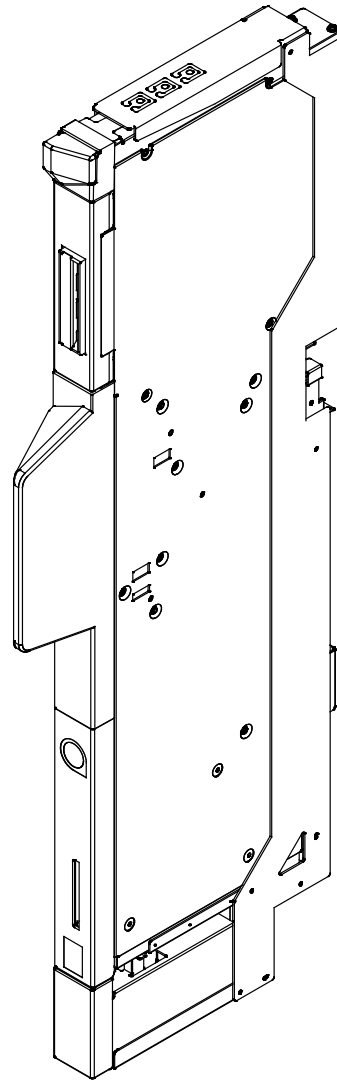

SH10000EH1-SKDRB

JCMシステムズ株式会社

本書の著作権は、JCMシステムズ株式会社(「当社」といいます)に帰属し、本書の内容は、日本及び外国の著作権法により国際的に保護されています。

また、本書は、当社が作成した著作物及び特許発明に属する多くの項目を含みますので、何人も当社の許諾を得ずに本書の一部又は全部を複製し又は本書の内容を実施することは違法行為になることがあります。当社は、予告なしに、必要に応じて本書及び製品の改定等を行う権利を留保します。

はじめに

はじめに

このたびは、V-REXシステム管理遊技ユニットをお買い上げくださいます、誠にありがとうございます。

- 本書は、設置、整備及び日常の保守を正しく行っていただけること、そして製品の管理・操作を行う方の安全が確保されることを配慮して、製品の説明をしております。
- 製品の特徴及び取り扱い方法をご理解いただくため本書をよくお読みになり、製品を正しくご使用ください。お読みになった後、いつでも参照できるように大切に保管してください。
- 本書は、はじめて管理遊技ユニットをお取り扱いになる方にも充分にご理解いただける内容としております。
- 本書は、V-REXシステム管理遊技ユニットの取り扱い方法について記述しています。
- 本機は、管理遊技機及びメダルレス遊技機に接続可能な貸機です。
本書では、管理遊技機(パチンコ)に接続した玉貸機タイプとしての取扱説明を記載しております。
※メダルレス遊技機(パチスロ)に接続したメダル貸機タイプの場合においても、取扱方法に大きな違いはありません。
- 本貸機の仕様は、改良のため予告無しに変更する場合があります。

今後もクリアの製品をよろしく願いいたします。

この装置は、クラス A 機器です。この装置を住宅環境で使用すると電波妨害を引き起こすことがあります。
この場合には使用者が適切な対策を講ずるよう要求されることがあります。

VCCI-A

製品概要

本機は、紙幣を受け取り、玉/メダルの貸出しを行うと共に、残額、持玉/持メダル、貯玉/貯メダルを払出す貸機です。

本機は、接続される遊技機種別により、玉/メダルの貸出しを行います。それに伴い、貸機表示部の表示画面上の表記が、下記のように変わります。

管理遊技機(パチンコ)	メダルレス遊技機(パチスロ)	備考
持玉	持メダル	-
貯玉	貯メダル	-
玉数表示(xxxx 玉)	メダル数表示(xxxx 枚)	-
レート表示(xx 玉/xx円)	レート表示(xx 枚/xx 円)	-
遊技球	遊技メダル	-
持玉分割	持メダル分割	-
分割単位(玉)	分割単位(枚)	詳細はメニュー画面操作 持玉分割 参照

表示画面例 開店中トップ画面/エラー画面

管理遊技機



メダルレス遊技機

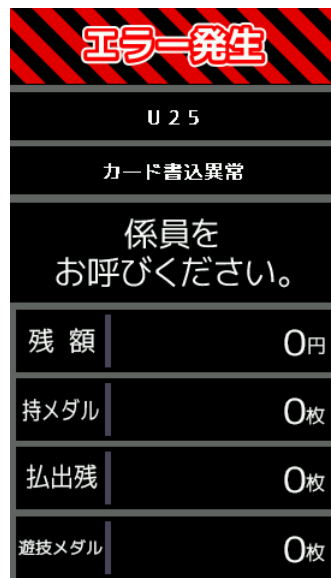
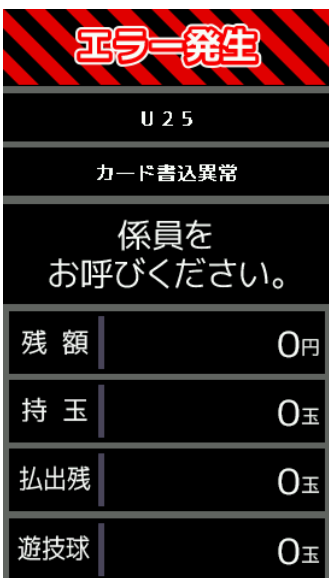

目次

はじめに.....	1
はじめに.....	1
製品概要.....	2
安全確保のための警告表示.....	5
警告・注意・確認の内容.....	5
図記号の意味.....	5
取り扱い上の注意.....	6
警告事項.....	6
注意事項.....	8
その他の注意事項.....	8
有寿命部品について.....	8
貸機本体の確認.....	9
各部の名称とその機能.....	10
各部の名称.....	10
貸機本体(左設置タイプ:SH10000EH1-SKDB).....	10
貸機本体(右設置タイプ:SH10000EH1-SKDRB).....	10
貸機本体取付枠(左設置タイプ:SH10000EH1-SKDB、右設置タイプ:SH10000EH1-SKDRB 共通).....	11
機能.....	12
表示画面説明.....	15
動作中の主な画面表示例.....	15
閉店中の操作.....	17
iクリアビジターカードの補充／回収.....	17
開店中の操作.....	18
紙幣で遊技する場合.....	19
残額のあるiクリアビジターカードで遊技する場合.....	21
持玉のあるiクリアビジターカードで遊技する場合.....	23
残額／持玉のあるiクリアビジターカードで遊技する場合.....	25
残額のあるiクリア会員カードで遊技する場合.....	27
持玉のあるiクリア会員カードで遊技する場合.....	29
貯玉のあるiクリア会員カードで遊技する場合.....	31
残額／持玉のあるiクリア会員カードで遊技する場合.....	33
残額／持玉のないiクリア会員カードで遊技する場合.....	35
他口座の持玉／貯玉のあるiクリア会員カードで遊技する場合.....	37
メニュー画面操作.....	40
残高照会.....	42
プライバシー.....	43
持玉分割.....	44
安全ロック.....	46
チョイ貸し.....	48
遊技上限申告.....	49

INFO.....	52
オフラインモードの動作の流れ.....	54
オフラインモードの制限動作.....	54
メンテナンスモード.....	55
メンテナンスモードへの移行と終了.....	57
ビジターカード回収(個別).....	58
ビジターカード回収(列).....	59
カード強制返却.....	60
休憩.....	61
貸機解除(個別).....	62
貸機解除(列).....	63
金庫オープン(個別).....	64
金庫オープン(列).....	65
時計確認.....	66
機器設定確認/変更.....	67
ディスプレイ輝度設定と確認.....	69
ワゴンサービスモード.....	70
払出テスト機能.....	72
払出テスト機能.....	72
Iクリアカードの取り扱い方.....	73
iクリアカードの取り扱い方.....	73
メッセージ表示エリア表示一覧表.....	74
警告表示一覧表.....	82
エラー表示一覧表.....	84
メンテナンス.....	100
メンテナンス概要.....	100
簡単なお手入れ.....	100
仕様.....	102
製品仕様.....	102
環境仕様.....	102

安全確保のための警告表示

この取扱説明書では、注意すべき事項や危険な行動に対して、ランク付けを行って記載しています。

警告・注意・確認の内容



警告

この内容を見逃すと、人命にかかわる障害、あるいは大きな物的損害が起こる可能性があります。
この取扱説明書をよくお読みになり、取り扱いには充分注意してください。



注意

この内容を見逃すと、ささいなケガや物的損害を受ける可能性があります。
慣れから起きますケガや物的損害が大半です。気をつけてご使用ください。



確認

操作上の確認や参考事項を説明しています。
ケガや損害を受けることはありませんが、誤動作や操作ミスを防ぐためにも必ずお読みください。

図記号の意味



一般的な禁止



改造禁止



手ぬれ禁止



火気厳禁



水ぬれ禁止



一般的な強制指示



アース線を必ず
接続してください



コンセントから
電源プラグを抜く



一般的な注意・
警告・危険・確認

取り扱い上の注意

設置する際、アースを取る以外にも製品を取り扱う上での注意事項があります。
以下の記載事項をよくお読みになり、製品を取り扱う際には充分にご注意ください。

警告事項

 警告	この内容が無視しますと、人命にかかわる障害、あるいは大きな物的損害が起こる可能性があります。
	<p><改造禁止> 本説明書に記載していること以外の修理が行われている、又は許容している範囲外の変更が行われているなどの『製品の改造や分解』は、思わぬ事故や故障の原因となります。 製品の改造や分解は、絶対に行わないでください。 当社の許容している範囲外の製品の改造や分解による事故や故障につきましては、責任を負いかねますので、ご了承ください。 基板の改造やテスターによる通電検査は故障の原因となります。</p>
	<p><指定電圧以外禁止> 本体の破損や内部の電気回路のショートや発熱による火災の原因になります。</p>
	<p><修理の依頼> 貸機から煙が出ている、変なニオイがする、又は原因のわからない故障が起きたときは、すぐに電源プラグをコンセントから抜いて、お買い求めの販売店までご連絡ください。</p>
	<p><異物の落下> 本体のスキマなどからクリップやホッチキスの針などの金属類や異物を差し込んだり、落としたりしないでください。内部で電気回路に接触するとショートし火災の原因になります。</p>
	<p><水ぬれ禁止> 万一、異物(水・液体など)が製品の内部に入った場合は、製品の電源スイッチを切ってから電源プラグをコンセントから抜いて、お買い求めの販売店までご連絡ください。そのまま使用すると、火災・漏電・感電の恐れがあります。</p>
	<p><手ぬれ禁止> 本体及び電源コード・電源プラグに触れるときは、濡れた手で触らないでください。感電するおそれがあります。</p>



<移設について>

本体を移設する場合は、お買い求めの販売店にご相談ください。設置が不完全の場合は事故及び感電の原因になります。また、お客様で移設する場合は、紙幣を入れたままでの移動は故障の原因になりますので、必ず金銭の回収を行ってください。



<設置場所>

設置場所は本説明書に記載されている条件下に設置してください。過重に耐えられない場所・傾いた場所や不安定な場所に設置しないでください。
ノイズの発生しやすい機器の近くには設置しないでください。
腐食性ガスの発生する可能性のある場所には設置しないでください。故障や動作不良の原因となります。



<アース線を必ず接続>

アースは必ず取ってください。アースを取っていない製品に漏電等が発生すると、感電する可能性があります。



<火気禁止>

本貸機の傍で火気の利用はおやめください。熱による本体の加熱により、本体が溶け、火災の原因になる可能性があります。
可燃性ガスのある場所、及び発生する場所では使用しないでください。



<禁止>:環境について

本説明書に記載されている環境下にてご使用ください。間違った環境下で使用されると火災・ケガ・感電の原因になります。



<接触禁止>

基板や端子等の金属面には触れないでください。火傷や感電の恐れがあります。

注意事項



注意

この内容が無視しますと、ささいなケガや物的損害を受ける可能性があります。慣れから起きますケガや物的損害が大半です。気をつけてご使用ください。



<一般的な注意>

本体外装の清掃には乾いた布をご使用ください。シンナー・ベンジンなどの揮発性の高いものを使用すると製品の表面を傷めます。特に汚れがひどいときは、水で薄めた中性洗剤をご使用ください。

操作部や表示部は、やわらかい布で軽くホコリをふき取ってください。

ホコリや油煙・振動の多い場所への設置は避けてください。

直射日光の当たる場所への設置は避けてください。

本体に重いものを載せたり、衝撃を与えたりしないでください。

内部ユニットを引出す時に無理な力を加えないでください。

ネジで固定しているカバーは無理に開けないでください。

緑色の取っ手・シールの貼ってある箇所を持って、内部各所を引出したり、開けたりしてください。

長期間使用しない場合は、電源プラグをコンセントから抜いてください。

表示部に強い衝撃を与えたりしないでください。

内部ユニットを取り出した際は、不安定な場所に置かないでください。

その他の注意事項

- 開店中に落雷等の原因により停電が発生した場合、金額や持玉数・払出し玉数は保証できない場合があります。
- 予備機、及び故障機については、必ずストッカーにセットして電源を入れた状態で保管してください。
- **V-REX2 玉貸機本体ユニットを管理遊技ユニットの枠に挿入すると各機器が故障する可能性があります。**

有寿命部品について

本機には有寿命部品が含まれます。有寿命部品はご使用頂いている間に、摩耗・劣化などが進行し動作が不安定になる場合があります。

※ 使用頻度や環境によって、摩耗や劣化の進行度が変わる場合があります。

確認

操作上の確認や参考事項を説明しています。

ケガや損害を受けることはありませんが、誤動作や操作ミスを防ぐためにも必ずお読みください。

本機は細心の注意を払って輸送されますが、搬入された本機に損傷はないか、本機の外側などを充分確認してください。

以下の確認項目の中で該当する項目があるとき、又は不明な点があるときは、至急お買い求めの販売店へご連絡ください。

ご連絡が遅かった場合や故意に本機を傷つけた場合などは、保証の対象外となることがありますのでご注意ください。



☆ 本機の外側の確認

- 本機の外側に、くぼみ、割れ目、キズなどがある。
- 操作スイッチが押せない。

☆ 電源を入れると

- 電源を入れても動作しない、エラーコードなどが表示されている場合は、表示されているエラーコードやメッセージと本機の状況をお買い求めの販売店までご連絡ください。

☆ 本機の状況を確認

- ランプ類や表示部は正常に点灯及び表示をしているか？
- エラー画面が表示されていないか？
- 異常な音はしていないか？

以上の項目で不具合があるときは、不具合の状況をお買い求めの販売店までご連絡ください。

各部の名称とその機能

各部の名称

貸機本体(左設置タイプ:SH1000EH1-SKDB)

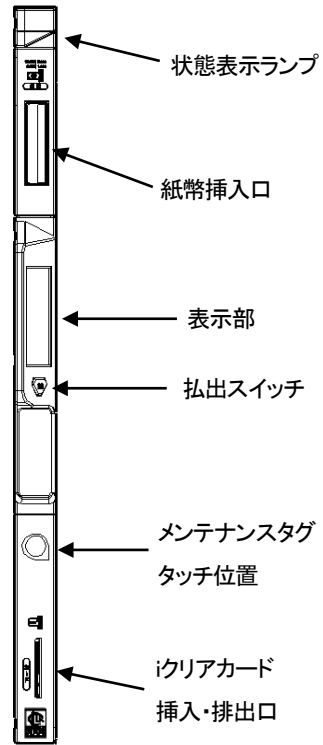
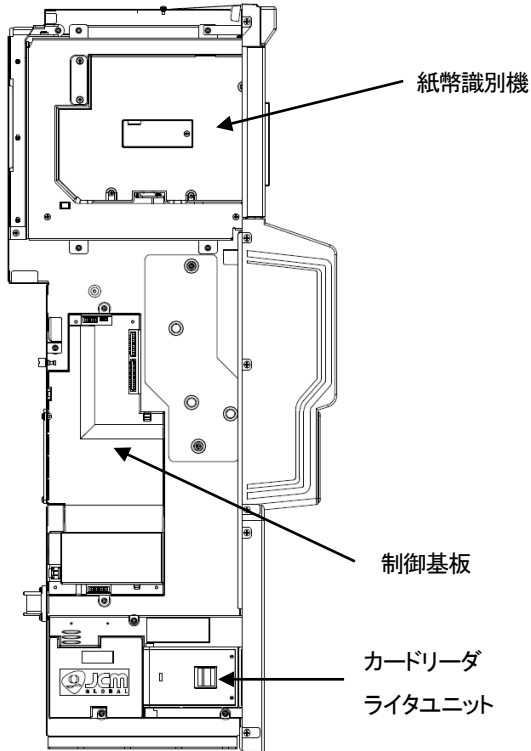

貸機本体(右設置タイプ:SH1000EH1-SKDRB)

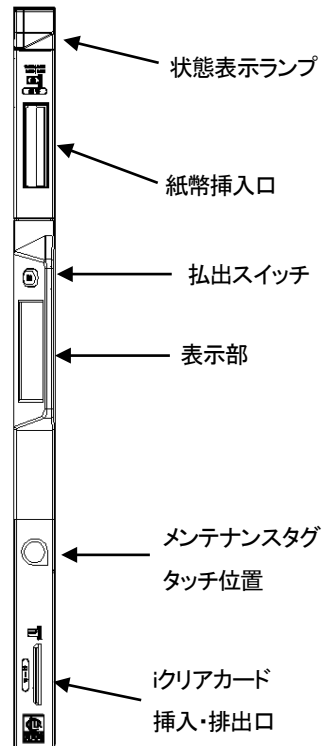
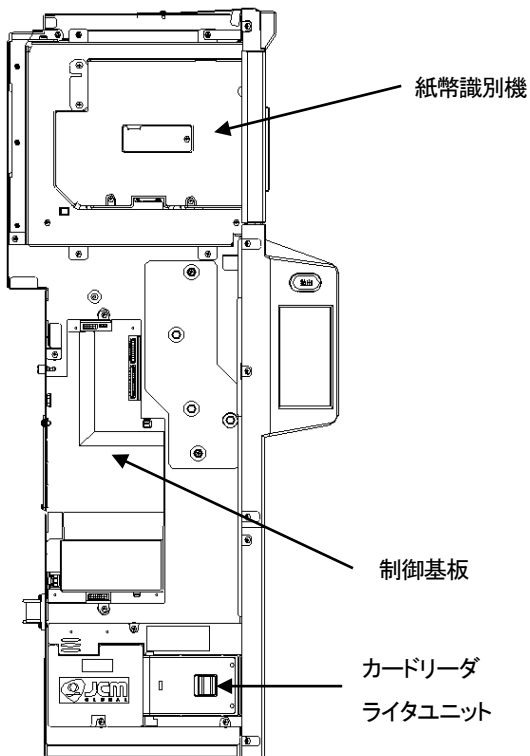

貸機本体取付枠(左設置タイプ:SH10000EH1-SKDB、右設置タイプ:SH10000EH1-SKDRB 共通)

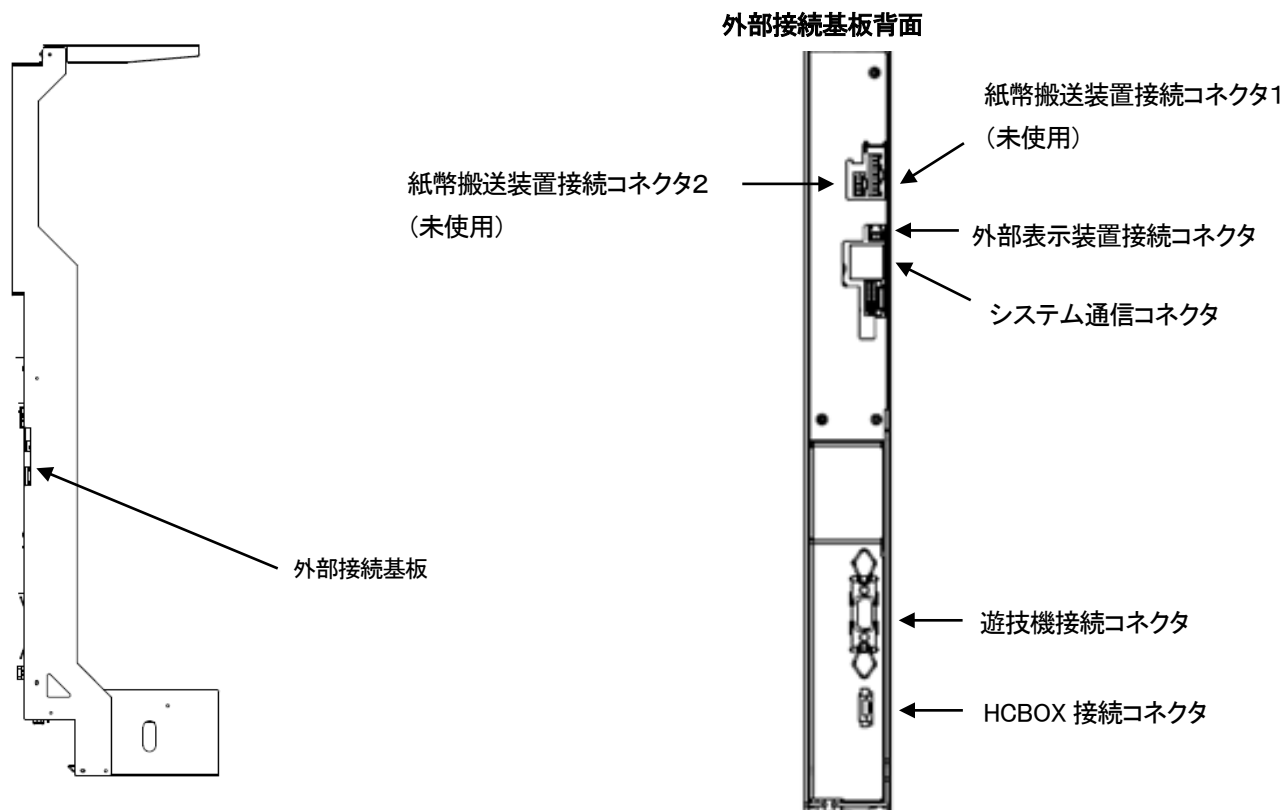

外部接続基板内面(左設置タイプ:SH10000EH1-SKDB、
右設置タイプ:SH10000EH1-SKDRB 共通)

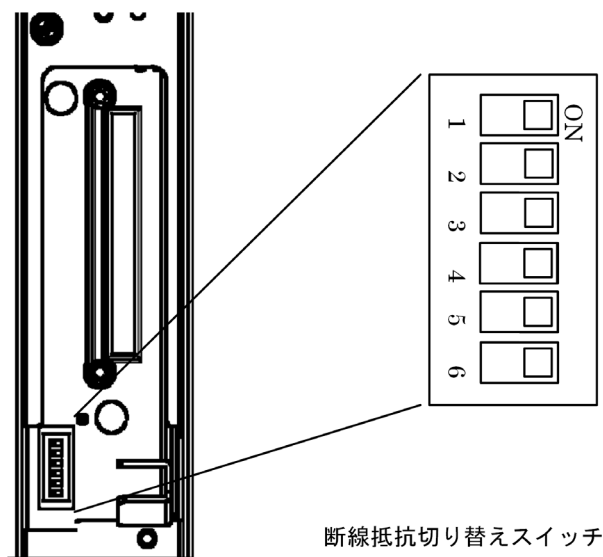

スイッチの割り当て

スイッチ番号	信号名称	スイッチOFF	スイッチON
1番	未使用	—	固定
2番	未使用	—	固定
3番	未使用	—	固定
4番	未使用	—	固定
5番	未使用	—	固定
6番	未使用	—	固定

機能

① 状態表示ランプ

本貸機の状態を表示色及び表示形態で知らせます。

状態表示ランプ		貸機の状態	管理装置・会員管理システム 接続状態	
表示色	表示形態		管理装置	会員管理システム
白	点灯	起動時又はオフライン中	未接続	未接続
緑	点灯	紙幣、iクリアカード、持玉払出機能運用中	接続	未接続
水	点灯	紙幣、iクリアカード、貯玉、持玉払出機能運用中	接続	接続
青	点灯	iクリア会員カード挿入状態での運用中	接続	接続
橙	点滅	<閉店時> 遊技球あり <開店時 以下の3つの条件が全て合致した場合> ・カード不在 ・遊技球数が持ち玉有効玉数以上(※) ・10分以上、遊技球数の増減なし ※ただし、遊技球数が1玉以上であること	-	-
赤	点灯	貸機エラー関係発生中	-	-
	点滅	BBN運転停止警告 HCBOX 接続異常 HCBOX 未認証 管理遊技機・メダルレス遊技機の異常検知(※) ※異常によって赤点灯/赤点滅に分かれます。	-	-
黄	点滅	開店中収納されているiクリアビジターカードがニアエンド	-	-
	点灯	開店中収納されているiクリアビジターカードがエンド	-	-
紫	点滅	開店中収納されているiクリアビジターカードがニアフル	-	-
	点灯	開店中収納されているiクリアビジターカードがフル	-	-
赤・青	交互表示	セキュリティ異常検知中	-	-

状態表示ランプ		貸機の状態	管理装置・会員管理システム 接続状態	
表示色	表示形態		管理装置	会員管理システム
ピンク	点灯	閉店中(管理装置が閉店状態)	接続	-
	点滅	閉店中で収納されているiクリアビジターカードが適正枚数でない場合		
赤・緑・青	三色 繰返し表示	メンテナンスモード中	-	-
消灯	-	電源OFF時、休憩モード中、又はダウンロード中	-	-

状態表示ランプの優先順位は以下の通りとなります。

状態表示ランプ	貸機の状態	優先度
赤・緑・青	メンテナンス	高 ↑ ↓ 低
赤 / 赤・青	異常発生中	
黄 / 紫	カードスタック枚数状態	
橙	遊技球有無状態	
白 / 青 / 水 / 緑 / ピンク	接続状態	

注意) カードスタック枚数がニアフル／ニアエンド、フル／エンド発生時の状態表示ランプは待機状態時のみ表示しません。

例えば、待機状態でニアフルの場合、紫色点滅となっていますが、カード又は紙幣が挿入され、待機状態から価値あり状態に移行した場合には、現在状態の表示に遷移します。

② 紙幣挿入口

受付可能な紙幣は、千円・二千円・五千円・一万円の4金種です。

③ 表示部

残額、持玉、貯玉、コーナー名称、暗証入力画面、エラー画面、POP画面、貸機状態等のさまざまな情報が表示されます。
※本書内説明文中では「表示部」としています。

④ [払出]スイッチ

[払出]スイッチが点灯している時、[払出]スイッチを押すと1回分の持玉／貯玉が遊技機に転送され遊技球になります。
持玉と貯玉の両方ある場合には、持玉が優先して使用されます。(開店中トップ画面の持玉／貯玉数表示覧には、使用される方が表示されます。)

⑤ メンテナンスタグタッチ位置

メンテナンスタグをメンテナンスタグタッチ位置にタッチし、メンテナンスモードに切り替えます。
メンテナンスモードでは、休憩モードやカード回収などさまざまな操作を行うことができます。

⑥ クリアカード挿入・排出口

クリアビジターカードやクリア会員カードの挿入や排出を行います。

⑦ 紙幣識別機

挿入された紙幣の識別を行い正常紙幣の場合、受取金種を本貸機に通知し紙幣収納部に収納します。

⑧ 制御基板

貸機全体の制御を行います。

⑨ カードリーダーライタユニット

クリアカードのデータの読み出しと書き込みを行います。
残額、持玉のないクリアビジターカードを収納部に収納します。

⑩ 外部接続基板

外部通信用の各種インターフェースコネクタがあります。

表示画面説明

動作中の主な画面表示例

No	画面名称	表示画面例	表示画面説明
1	POP画面		<p>開店中の待機状態(預り金や持玉がない価値なし状態)時にPOP画面を表示します。</p> <p>また、価値あり状態(預り金や持玉がある状態)時にも周期的にPOP画面を表示します。</p> <p>表示するPOP画面は、管理PC側で最大8件まで指定でき、指定された画面を定期的に切り替えて表示します。</p> <p>POP画面表示中に画面をタッチすると、開店中トップ画面を表示し、メニューボタンをタッチすることで、INFO機能が利用できます。</p>
2	開店中 トップ画面		<p>状態表示</p> <ul style="list-style-type: none"> 会員・・・iクリア会員カード挿入時に表示 ビジター・・・iクリアビジターカード挿入時に表示 入金可・・・紙幣入金可能状態時に表示 入金不可・・・紙幣入金不可状態時に表示 カード可・・・カード挿入可能状態時に表示 カード不可・・・カード挿入不可状態時に表示 <p>コーナー名称</p> <p>「4ぱち」等のコーナー名称を表示します。</p> <p>貸出単価</p> <p>貸出玉数と貸出金額を表示します。(xxx 玉/xxx 円)</p> <p>持玉/貯玉</p> <p>持玉数を表示します。</p> <p>持玉がなく貯玉がある場合には、利用可能貯玉数を表示(iクリア会員カード挿入時のみ)します。</p> <p>メッセージ表示エリア</p> <p>貸出や計数中画面等の動作状態や様々なメッセージを表示します。</p> <p>[メニュー]ボタン</p> <p>メニュー画面を表示します。</p> <p>[残高]ボタン</p> <p>残高照会画面を表示します。</p> <p>[貸出]ボタン</p> <p>預り金から遊技球を貸し出します。</p> <p>[貸出]ボタンが点灯している時、[貸出]ボタンを押すと1回分の遊技球が貸し出されます。</p> <p>[返却]ボタン</p> <p>カードを返却します。</p> <p>[返却]ボタンが点灯している時、[返却]ボタンを押すとカードが返却されます。</p>

No	画面名称	表示画面例	表示画面説明
3	開店中 メニュー画面		<p>開店中トップ画面にある[メニュー]ボタンでメニュー画面を表示します。</p> <p>※ 管理PCの設定により使用する機能を選択できます。</p>
4	閉店中画面		<p>コーナー名称:「4ばち」等のコーナー名称を表示します。 貸出単価:貸出玉数と貸出金額を表示します。(xxx 玉/xxx 円) 持玉:持玉数を表示します。</p> <p>運用アイコン</p> <ul style="list-style-type: none">  ...オンライン/オフライン  ...金庫内紙幣有り/金庫内紙幣無し  ...認証協データ未回収/回収済み  ...認証協データ回収中/運転停止警告  ...カードスタック枚数 <p>※認証協データ回収後、貸機の電源OFF/ON又は開店処理でデータ回収済み状態は、リセットされます。 一定期間(360時間)クリアサーバーによりデータが回収されていないと運転停止警告が表示されます。</p>
5	メンテナンス画面		<p>POP画面、開店中トップ画面、閉店中画面で、メンテナンスタグをメンテナンスタグタッチ位置にかざす事でメンテナンス画面が表示されます。</p> <p>また、エラー発生時のエラー解除ガイダンス画面で[メンテナンス]ボタンを押すことでメンテナンス画面が表示されます。</p>
6	エラー画面		<p>エラーコード 発生したエラーのエラーコードを表示します。</p> <p>エラー名称 発生したエラー名称を表示します。</p> <p>残額 エラー発生時に預り金がある場合は残額を表示します。</p> <p>持玉 エラー発生時に持玉がある場合は持玉数を表示します。</p> <p>払出残 エラー発生時玉払出し中の場合は残玉数を表示します。</p> <p>遊技球 エラー発生時の遊技球数を表示します。</p>

閉店中の操作

クリアビジターカードの補充／回収

1

閉店中は液晶画面運用アイコンにカードのカードスタック枚数状態が表示されます。

カードスタック枚数が適正枚数でない場合、カードスタック枚数を表示するアイコンは赤色表示になります。適正枚数の場合には青色表示になります。

また、同時に状態表示ランプもカードスタック枚数が適正枚数でない場合、ピンクの点滅状態になります。適正枚数の場合には、ピンクの点灯状態になります。



適正枚数は、管理PCで設定することができます。



適正枚数の場合

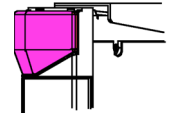

状態表示ランプ
ピンク点灯



適正枚数でない場合

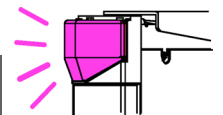

状態表示ランプ
ピンク点滅

2

カードスタック枚数が適正枚数でない場合、カードの補充／回収操作を行います。

<補充方法>

カード挿入口に補充するカードを1枚ずつ挿入します。
補充できるカードは残額、持玉のないカードのみです。

<回収方法>

メンテナンスタグタッチ位置にメンテナンスタグをタッチし、メンテナンスモードに移行します。

メンテナンスモード移行後、カード回収を選択し、カードの回収を行います。



開店中でも残額、持玉のないカードをカード挿入口に入れる事で、カードの補充を行うことができます。

開店中の操作

開店中の操作は、以下のような場合があります。操作手順の詳細は、各参照ページを参照してください。

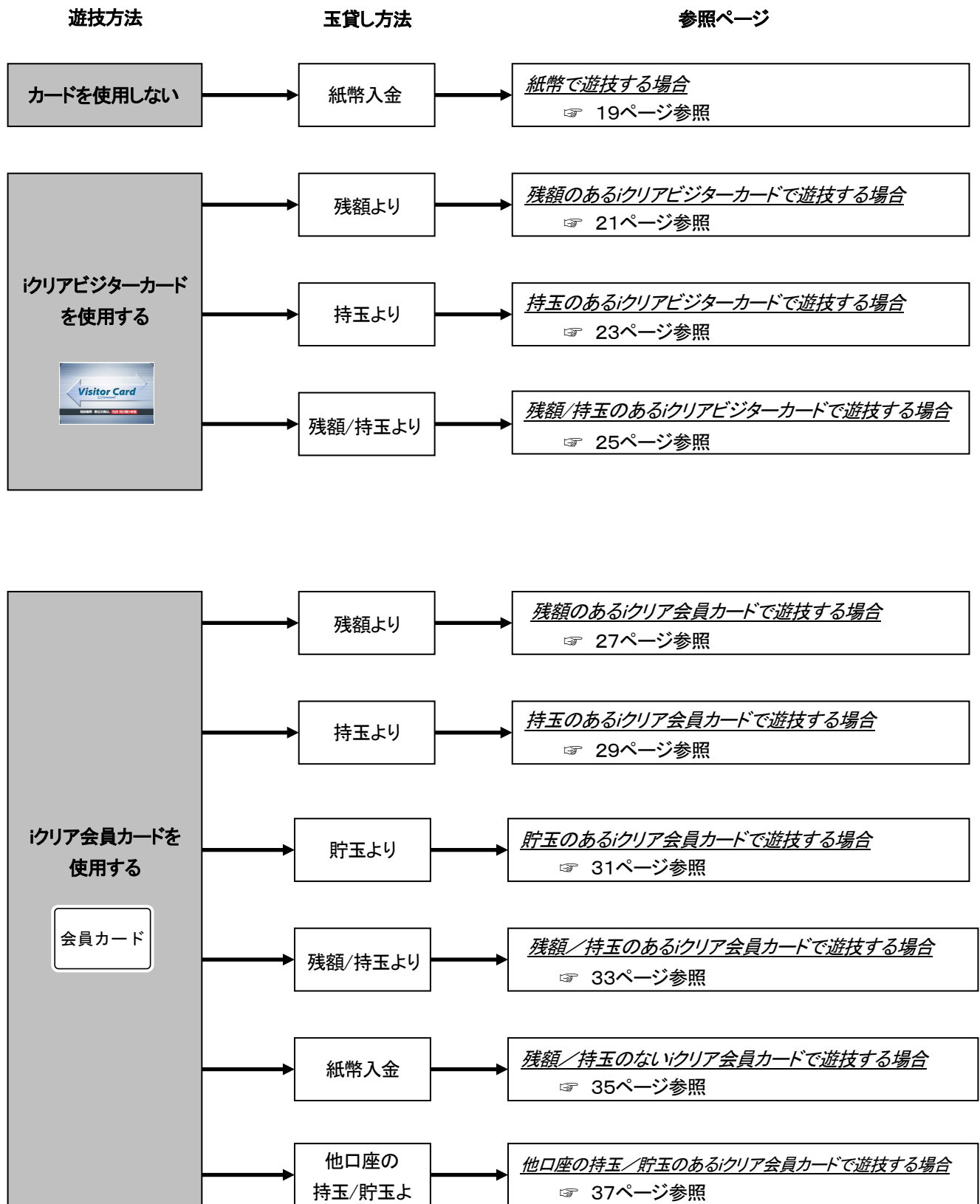

紙幣で遊技する場合

1

紙幣を紙幣挿入口に挿入してください。
 (受付可能な紙幣は、千円・二千円・五千円・一万円の
 4金種です。)
 収納してあるiクリアビジターカードに入金されます。

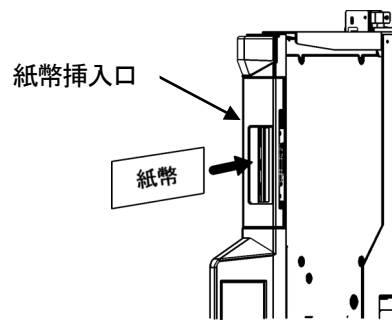

❗ 確認

表示部にカード切れが表示され、状態表示ランプが黄色点灯している場合、貸機に補充されているiクリアビジターカードが空状態のため、紙幣の挿入ができません。

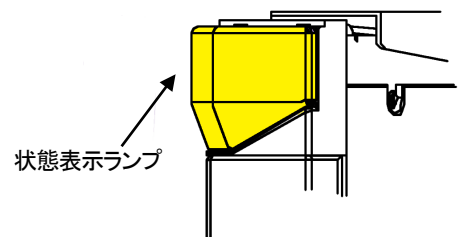

2

入金が完了すると、残額表示部に入金後の「残額」が表示され貸し出し可能となります。

表示部の[貸出]ボタンを押します。
 残額表示部に「残額-設定玉貸金額」、メッセージ表示エリアに「貸玉数」と払出中画面が表示されます。
 貸出が完了すると遊技機の遊技球数表示部に貸し出し玉数が加算表示されます。

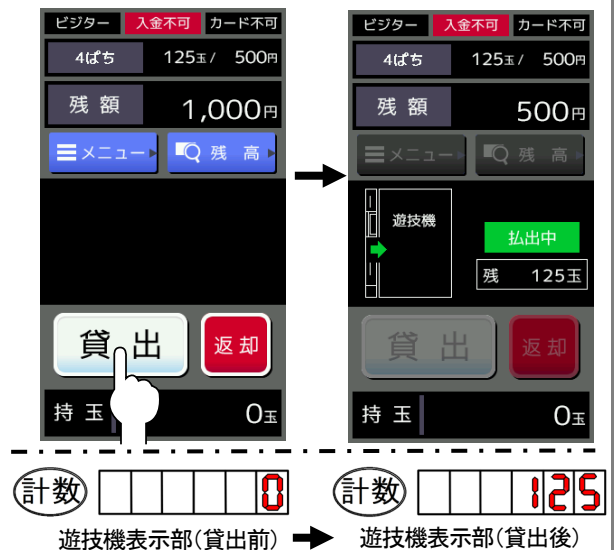

3

遊技を終了する際は、入賞等により獲得した遊技球を遊技機に設けられた[計数]スイッチを押すことで、本貸機に持玉として加算されます。

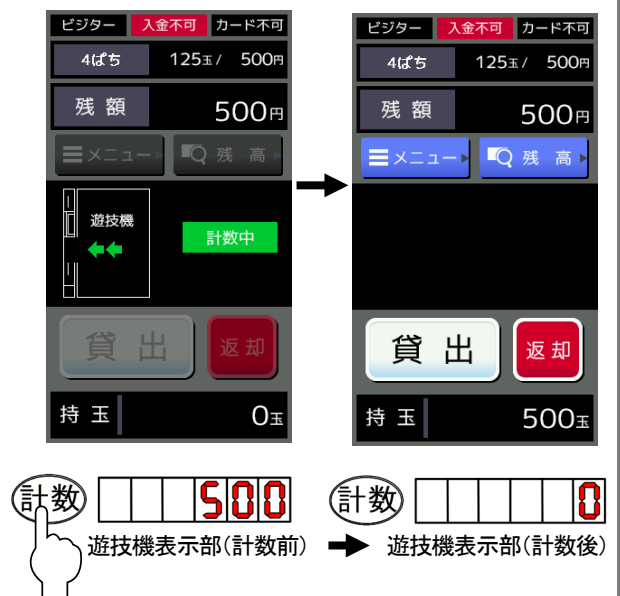

4

表示部の[返却]ボタンを押します。
クリアビジターカードが返却されます。
カードの返却時、表示部にカードの返却を知らせます。
(カードが抜き取られると、表示部はPOP画面に変わり、
本貸機は待機状態になります。)



！確認

遊技機に遊技球が残っている場合は、カードは返却されず、表示部のメッセージ表示エリアにメッセージが表示されます。
遊技球を持玉に加算する場合は、遊技機の計数スイッチを押下後、再度カードの返却を行ってください。
遊技球を持玉に加算しない場合は、メッセージ表示中に、再度カードの返却を行ってください。



残額のあるiクリアビジターカードで遊技する場合

1

残額のあるiクリアビジターカードをカード挿入口に挿入します。

確認

表示部にカードフルが表示され、状態表示ランプが紫色点灯している場合、iクリアビジターカードの収納枚数が満杯状態のため、挿入ができません。

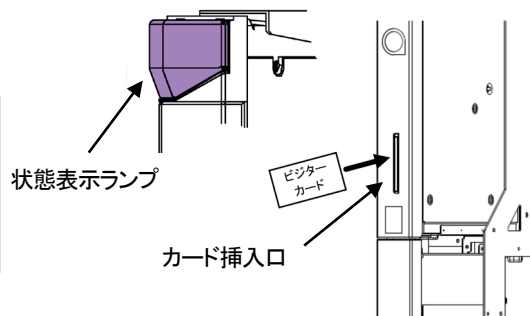

2

挿入したカードが正常に取り込まれると、残額表示部には「残額」が表示され、玉貸しが可能となります。

表示部の[貸出]ボタンを押します。

残額表示部に「残額-設定玉貸金額」、メッセージ表示エリアに「貸玉数」と払出画面が表示されます。

貸出が完了すると遊技機の遊技球数表示部に貸し出し玉数が加算表示されます。

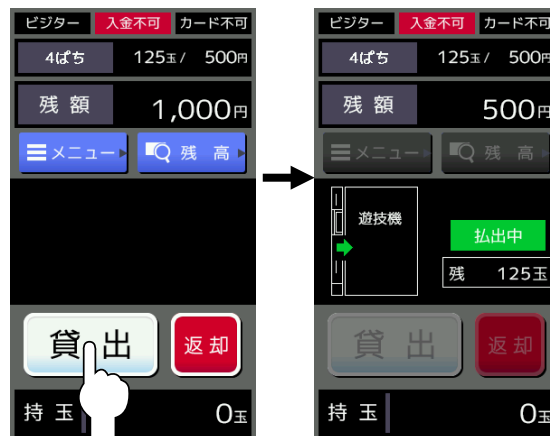

3

遊技を終了する際は、入賞等により獲得した遊技球を遊技機に設けられた[計数]スイッチを押すことで、本貸機に持玉として加算されます。

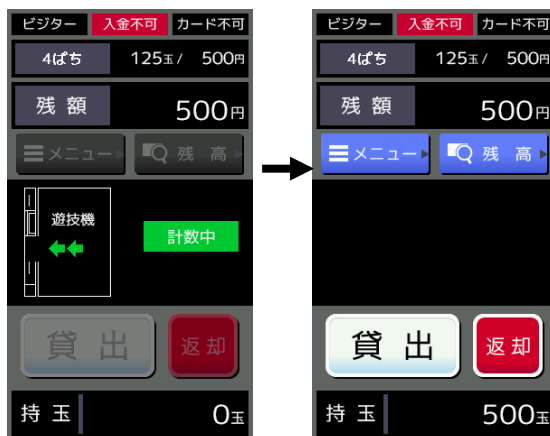

4

表示部の[返却]ボタンを押します。
クリアビジターカードが返却されます。
カードの返却時、表示部にカードの返却を知らせます。
(カードが抜き取られると、表示部はPOP画面に変わり、
本貸機は待機状態になります。)

！ 確認

遊技機に遊技球が残っている場合は、カードは返却されず、表示部のメッセージ表示エリアにメッセージが表示されます。

遊技球を持玉に加算する場合は、遊技機の計数スイッチを押下後、再度カードの返却を行ってください。

遊技球を持玉に加算しない場合は、メッセージ表示中に、再度カードの返却を行ってください。



持玉のあるiクリアビジターカードで遊技する場合

1

持玉のあるiクリアビジターカードをカード挿入口に挿入します。

確認

表示部にカードフルが表示され、状態表示ランプが紫色点灯している場合、iクリアビジターカードの収納枚数が満杯状態のため、挿入ができません。

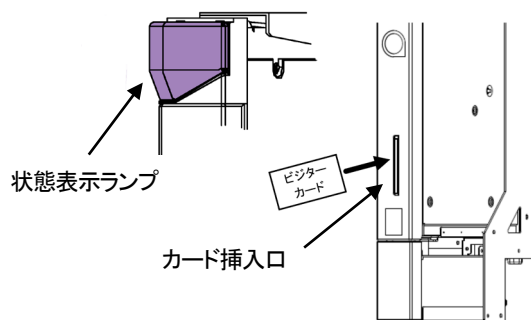

2

挿入したカードが正常に取り込まれると、持玉表示部に「持玉数」が表示され、[払出]スイッチが点灯します。

[払出]スイッチを押します。

持玉表示部に「持玉数 - 払出玉数」、メッセージ表示エリアに「払出玉数」と払出画面が表示されます。

払い出しが完了すると遊技機の遊技球数表示部に払出玉数が加算表示されます。

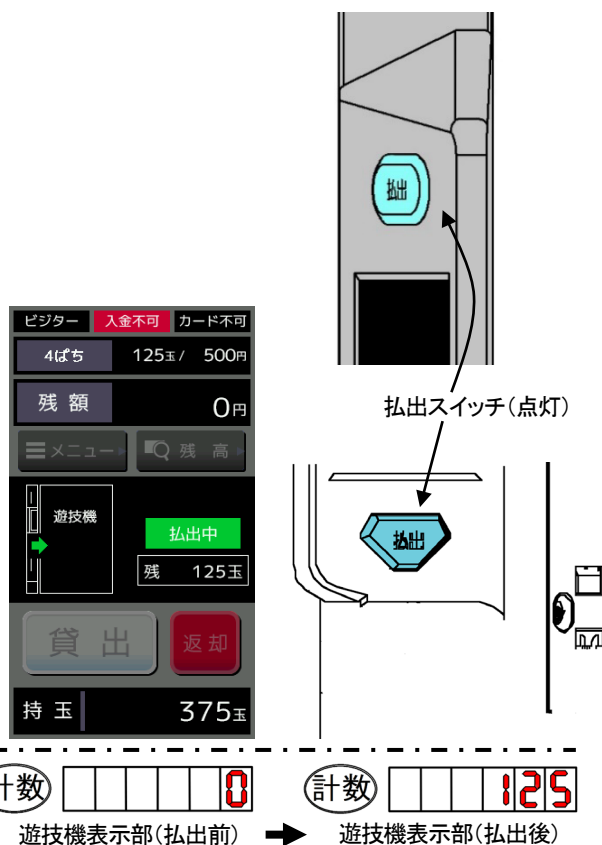

3

遊技を終了する際は、入賞等により獲得した遊技球を遊技機に設けられた[計数]スイッチを押すことで、本貸機に持玉として加算されます。

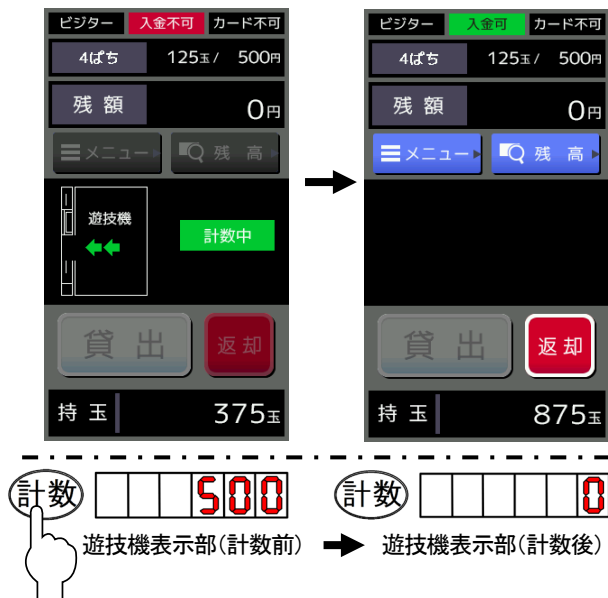

4

表示部の[返却]ボタンを押します。
クリアビジターカードが返却されます。
カードの返却時、表示部にカードの返却を知らせます。
(カードが抜き取られると、表示部はPOP画面に変わり、
本貸機は待機状態になります。)

⚠ 確認

遊技機に遊技球が残っている場合は、カードは返却されず、表示部のメッセージ表示エリアにメッセージが表示されます。
遊技球を持玉に加算する場合は、遊技機の計数スイッチを押下後、再度カードの返却を行ってください。
遊技球を持玉に加算しない場合は、メッセージ表示中に、再度カードの返却を行ってください。



残額／持玉のあるiクリアビジターカードで遊技する場合

1

残額／持玉のあるiクリアビジターカードをカード挿入口に挿入します。

！確認 表示部にカードフルが表示され、状態表示ランプが紫色点灯している場合、iクリアビジターカードの収納枚数が満杯状態のため、挿入ができません。

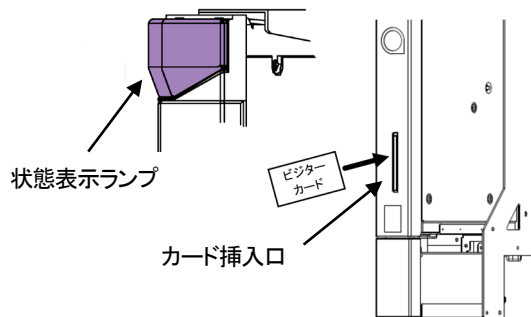

2

挿入したカードが正常に取り込まれると、残額表示部には「残額」が表示され、持玉表示部に「持玉数」が表示され、[払出]スイッチが点灯します。

<残額より玉貸する場合>

表示部の[貸出]ボタンを押します。
 残額表示部「残額－設定玉貸金額」、メッセージ表示エリアに「貸玉数」と払出画面が表示されます。
 貸出が完了すると遊技機の遊技球数表示部に貸出し玉数が加算表示されます。
 玉貸しが終わると次の玉貸しが可能となります。

<持玉を払出す場合>

[払出]スイッチを押します。
 持玉表示部に「持玉数－払出玉数」、メッセージ表示エリアに「払出玉数」と払出画面が表示されます。
 払い出しが完了すると遊技機の遊技球数表示部に払出玉数が加算表示されます。

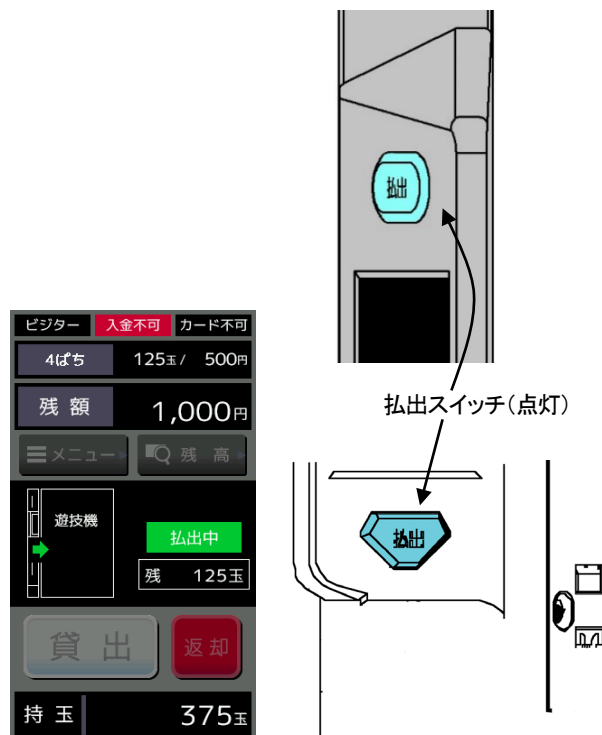

3

遊技を終了する際は、入賞等により獲得した遊技球を遊技機に設けられた[計数]スイッチを押すことで、本貸機に持玉として加算されます。

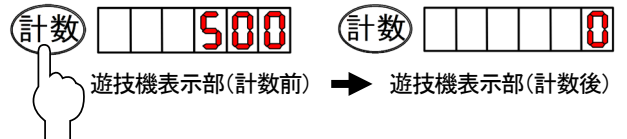
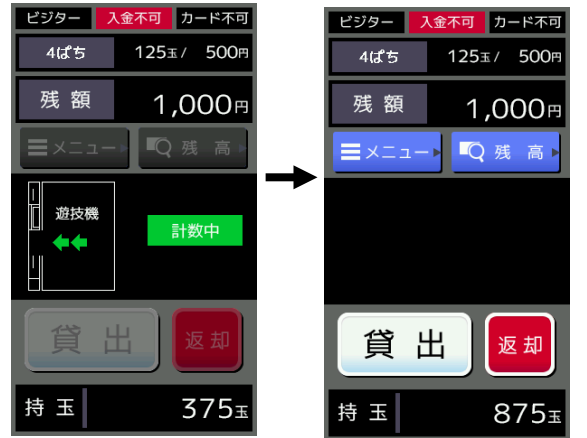

4

表示部の[返却]ボタンを押します。
クリアビジターカードが返却されます。
カードの返却時、表示部にカードの返却を知らせます。
(カードが抜き取られると、表示部はPOP画面に変わり、
本貸機は待機状態になります。)

！確認

遊技機に遊技球が残っている場合は、カードは返却されず、表示部のメッセージ表示エリアにメッセージが表示されます。
遊技球を持玉に加算する場合は、遊技機の計数スイッチを押下後、再度カードの返却を行ってください。
遊技球を持玉に加算しない場合は、メッセージ表示中に、再度カードの返却を行ってください。



残額のあるiクリア会員カードで遊技する場合

1 残額のあるiクリア会員カードをカード挿入口に挿入します。

！確認 表示部にカードフルが表示され、状態表示ランプが紫色点灯している場合、iクリアビジターカードの収納枚数が満杯状態のため、挿入ができません。

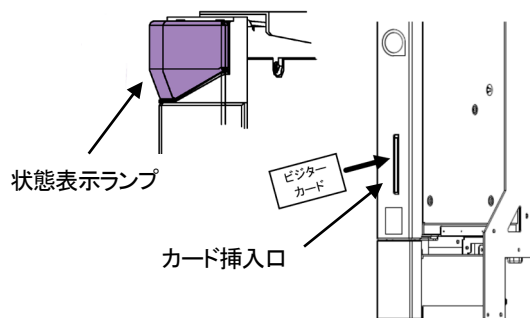

2 挿入したiクリア会員カードが正常に取り込まれると、表示部にテンキーが表示され、暗証番号の入力が可能になります。画面をタッチし暗証番号4桁を入力します。入力した暗証番号が正しい場合は、残額表示部には「残額」が表示され玉貸しが可能となります。

！確認 管理PCで「挿入時暗証番号入力あり」に設定している場合、暗証入力画面が表示されます。また、管理PCで「テンキーのランダム表示」の有効／無効設定が行えます。

<暗証番号の再入力>

暗証番号の入力に失敗すると、暗証番号の再入力を求めるメッセージが表示されます。正しい暗証番号を確認の上、再度暗証番号を入力してください。



3

表示部の[貸出]ボタンを押します。

残額表示部に「残額—設定玉貸金額」、メッセージ表示エリアに「貸玉数」と払出画面が表示されます。

貸出が完了すると遊技機の遊技球数表示部に貸し出し玉数が加算表示されます。

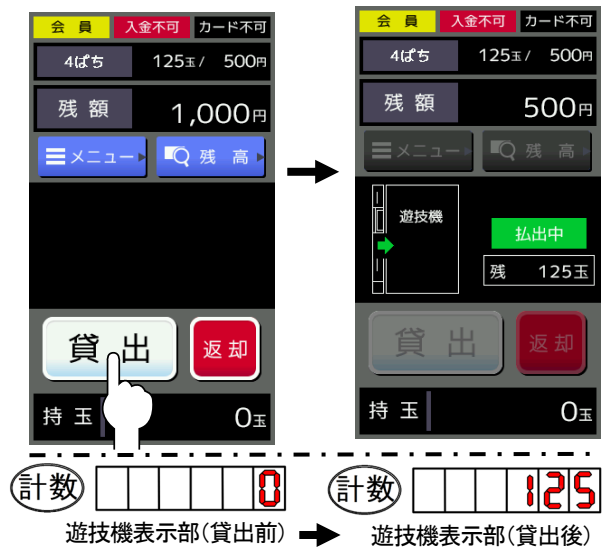

4

遊技を終了する際は、入賞等により獲得した遊技球を遊技機に設けられた[計数]スイッチを押すことで、本貸機に持玉として加算されます。

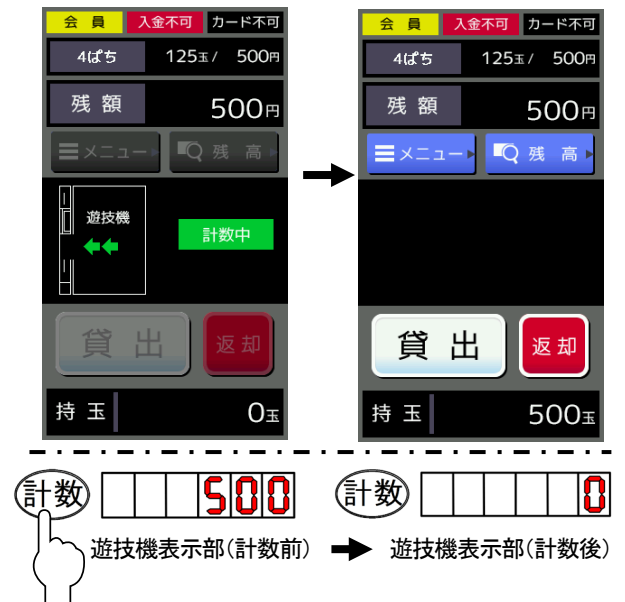

5

表示部の[返却]ボタンを押します。

クリア会員カードが返却されます。

カードの返却時、表示部にカードの返却を知らせます。

(カードが抜き取られると、表示部はPOP画面に変わり、本貸機は待機状態になります。)

確認

管理PCで「排出時暗証番号入力あり」に設定している場合、暗証入力画面が表示されます。



持玉のあるiクリア会員カードで遊技する場合

1 持玉のあるiクリア会員カードをカード挿入口に挿入します。

！確認 表示部にカードフルが表示され、状態表示ランプが紫色点灯している場合、iクリアビクターカードの収納枚数が満杯状態のため、挿入ができません。

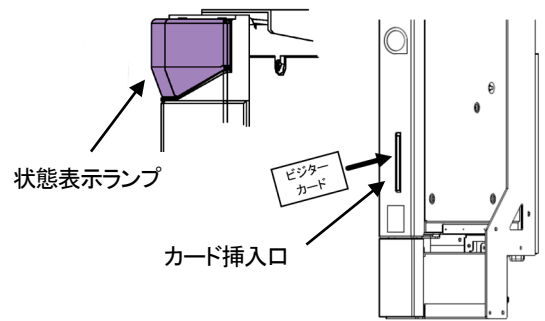

2 挿入したiクリア会員カードが正常に取り込まれると、表示部にテンキーが表示され、暗証番号の入力が可能になります。画面をタッチし暗証番号4桁を入力します。入力した暗証番号が正しい場合は、持玉表示部に「持玉数」が表示され、[払出]スイッチが点灯します。

！確認 管理PCで「挿入時暗証番号入力あり」に設定している場合、暗証入力画面が表示されます。

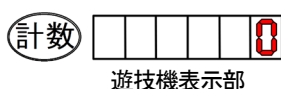
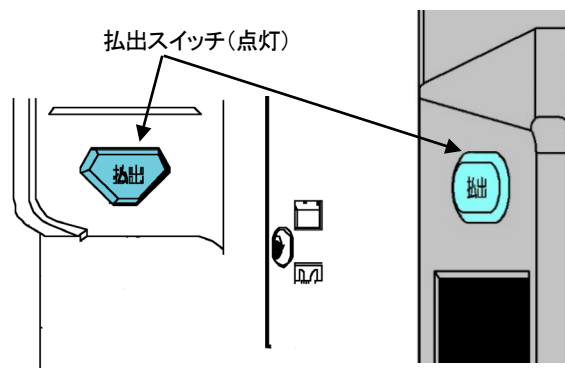
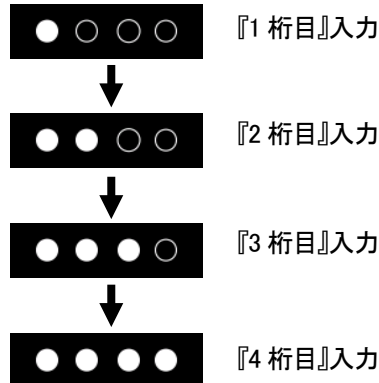

3

[払出]スイッチを押します。
 持玉表示部に「持玉数－払出玉数」、メッセージ表示エリアに「払出玉数」と払出画面が表示されます。
 払い出しが完了すると遊技機の遊技球数表示部に払出玉数が加算表示されます。

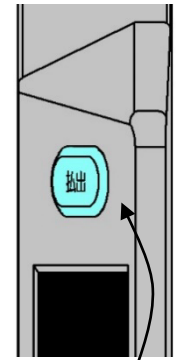

払出スイッチ(点灯)

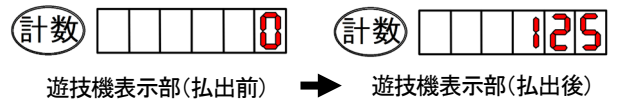
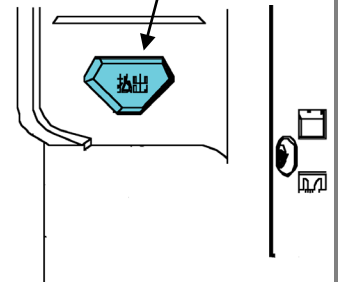

4

遊技を終了する際は、入賞等により獲得した遊技球を遊技機に設けられた[計数]スイッチを押すことで、本貸機に持玉として加算されます。

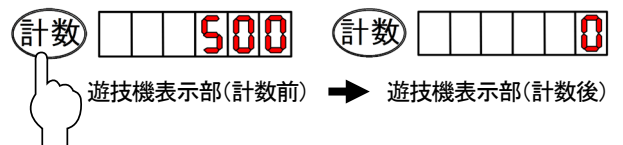

5

表示部の[返却]ボタンを押します。
 クリア会員カードが返却されます。
 カードの返却時、表示部にカードの返却を知らせます。
 (カードが抜き取られると、表示部はPOP画面に変わり、本貸機は待機状態になります。)

確認 管理PCで「排出時暗証番号入力あり」に設定している場合、暗証入力画面が表示されます。



貯玉のあるiクリア会員カードで遊技する場合

1 貯玉のあるiクリア会員カードをカード挿入口に挿入します。

！確認 表示部にカードフルが表示され、状態表示ランプが紫色点灯している場合、iクリアビクターカードの収納枚数が満杯状態のため、挿入ができません。

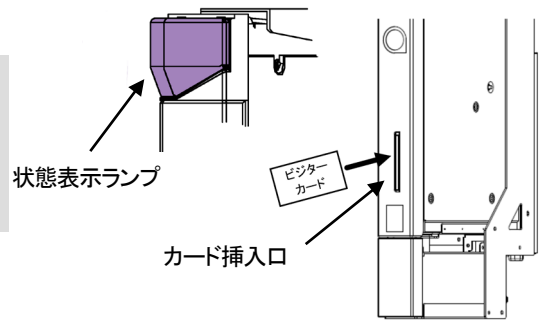

2 挿入したiクリア会員カードが正常に取り込まれると、表示部にテンキーが表示され、暗証番号の入力が可能になります。画面をタッチし暗証番号4桁を入力します。入力した暗証番号が正しい場合は、貯玉表示部に「貯玉数」が表示され、[払出]スイッチが点灯します。

！確認 管理PCで「挿入時暗証番号入力あり」に設定している場合、暗証入力画面が表示されます。

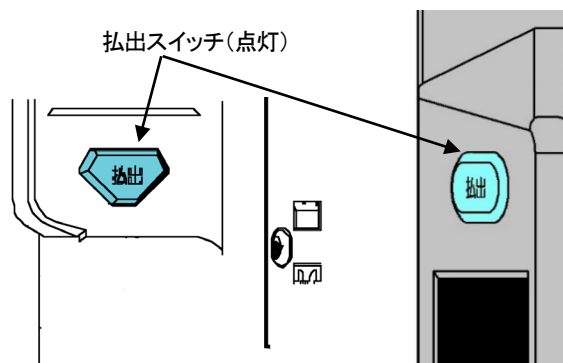
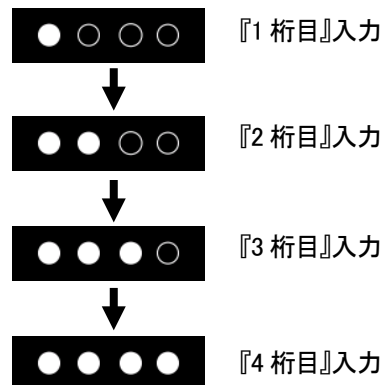
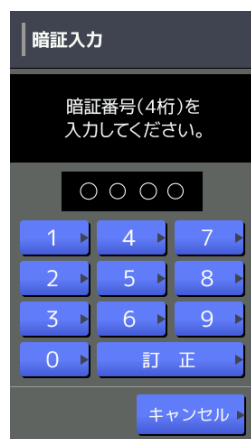

3

[払出]スイッチを押します。
貯玉表示部に「貯玉数－払出玉数」、メッセージ表示エリアに「払出玉数」と払出画面が表示されます。
払い出しが完了すると遊技機の遊技球数表示部に払出玉数が加算表示されます。

❗ 確認

持玉がある場合、持玉が優先して払出されます。

❗ 確認

貯玉表示部には、利用可能貯玉数が表示されます。総貯玉数は残高照会画面で確認できます。

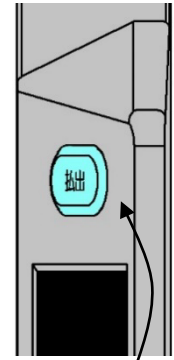

払出スイッチ(点灯)

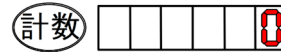
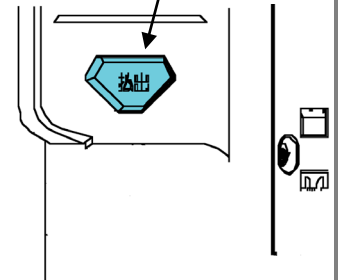

遊技機表示部(払出前)

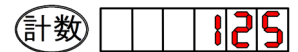

遊技機表示部(払出後)

4

遊技を終了する際は、入賞等により獲得した遊技球を遊技機に設けられた[計数]スイッチを押すことで、本貸機に持玉として加算されます。

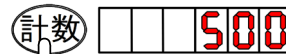

遊技機表示部(計数前)

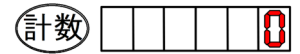

遊技機表示部(計数後)

5

表示部の[返却]ボタンを押します。
クリア会員カードが返却されます。
カードの返却時、表示部にカードの返却を知らせます。
(カードが抜き取られると、表示部はPOP画面に変わり、本貸機は待機状態になります。)

❗ 確認

管理PCで「排出時暗証番号入力あり」に設定している場合、暗証入力画面が表示されます。



残額／持玉のあるiクリア会員カードで遊技する場合

1

残額／持玉のあるiクリア会員カードをカード挿入口に挿入します。

！確認 表示部にカードフルが表示され、状態表示ランプが紫色点灯している場合、iクリアビジターカードの収納枚数が満杯状態のため、挿入ができません。

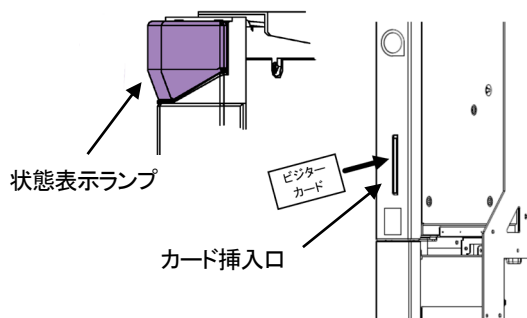

2

挿入したiクリア会員カードが正常に取り込まれると、表示部にテンキーが表示され、暗証番号の入力が可能になります。画面をタッチし暗証番号4桁を入力します。

入力した暗証番号が正しい場合は、残額表示部には「残額」が表示されます。

また、持玉表示部に「持玉数」が表示され、[払出]スイッチが点灯します。

！確認 管理PCで「挿入時暗証番号入力あり」に設定している場合、暗証入力画面が表示されます。



● ○ ○ ○ 『1桁目』入力

● ● ○ ○ 『2桁目』入力

● ● ● ○ 『3桁目』入力

● ● ● ● 『4桁目』入力

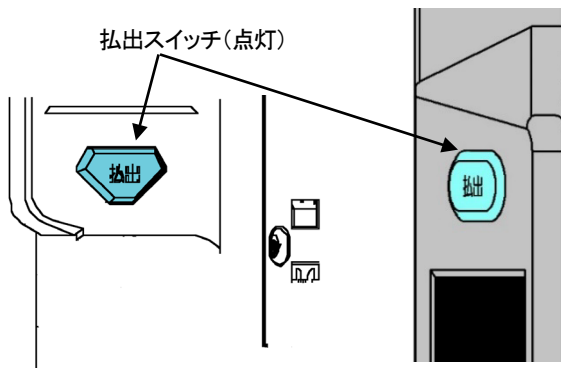

遊技機表示部

3

＜残額より玉貸しする場合＞

表示部の[貸出]ボタンを押します。

残額表示部に「残額－設定玉貸金額」、メッセージ表示エリアに「払出玉数」と払出画面が表示されます。

払い出しが完了すると遊技機の遊技球数表示部に払出玉数が加算表示されます。

＜持玉を払出す場合＞

[払出]スイッチを押します。

持玉表示部に「持玉数－払出玉数」、メッセージ表示エリアに「払出玉数」と払出画面が表示されます。

払い出しが完了すると遊技機の遊技球数表示部に払出玉数が加算表示されます。

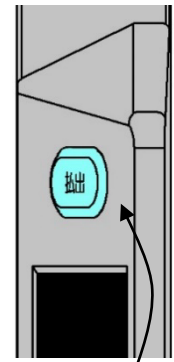

払出スイッチ(点灯)

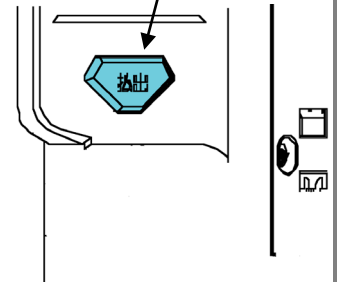

遊技機表示部(払出前)

遊技機表示部(払出後)

4

遊技を終了する際は、入賞等により獲得した遊技球を遊技機に設けられた[計数]スイッチを押すことで、本貸機に持玉として加算されます。



遊技機表示部(計数前)

遊技機表示部(計数後)

5

表示部の[返却]ボタンを押します。

クリア会員カードが返却されます。

カードの返却時、表示部にカードの返却を知らせます。

(カードが抜き取られると、表示部はPOP画面に変わり、本貸機は待機状態になります。)

確認 管理PCで「排出時暗証番号入力あり」に設定している場合、暗証入力画面が表示されます。



残額／持玉のないクリア会員カードで遊技する場合

1

残額／持玉のないクリア会員カードをカード挿入口に挿入します。

確認 表示部にカードフルが表示され、状態表示ランプが紫色点灯している場合、クリアビジターカードの収納枚数が満杯状態のため、挿入ができません。

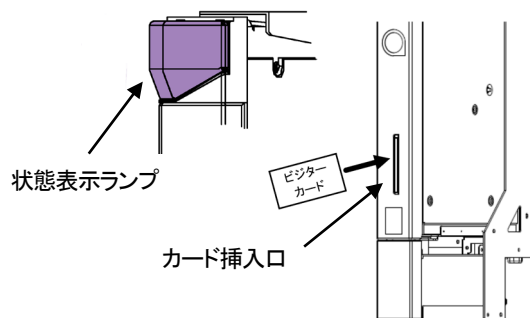

2

挿入したクリア会員カードが正常に取り込まれると、表示部にテンキーが表示され、暗証番号の入力が可能になります。画面をタッチし暗証番号4桁を入力します。入力した暗証番号が正しい場合は、開店中トップ画面が表示され入金可状態となります。

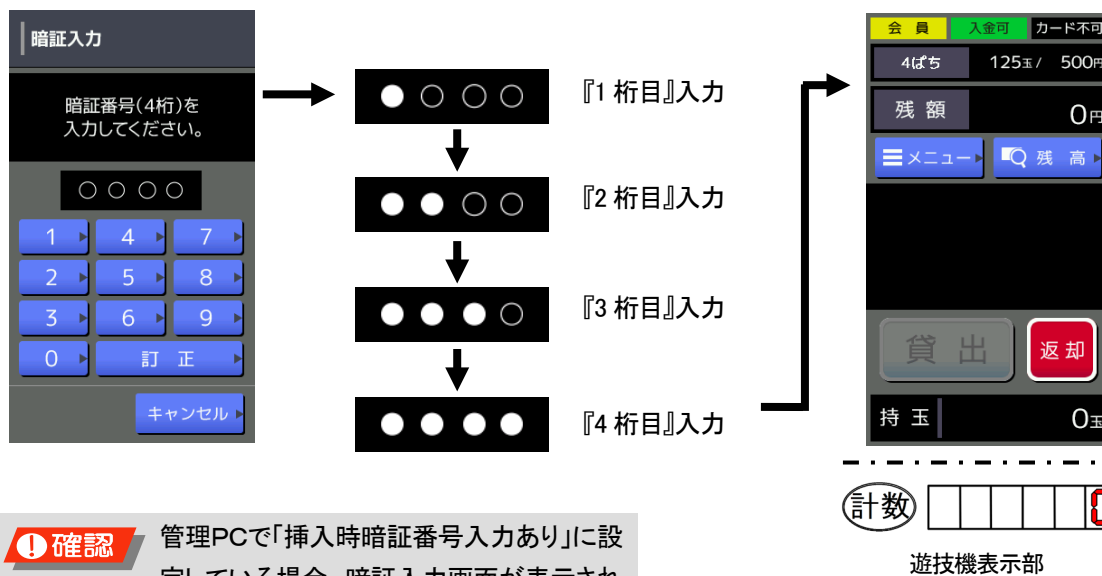

確認 管理PCで「挿入時暗証番号入力あり」に設定している場合、暗証入力画面が表示されます。

3

紙幣を紙幣挿入口に挿入してください。
(受付可能な紙幣は、千円・二千円・五千円・一万円の4金種です。)
挿入したクリア会員カードに入金されます。

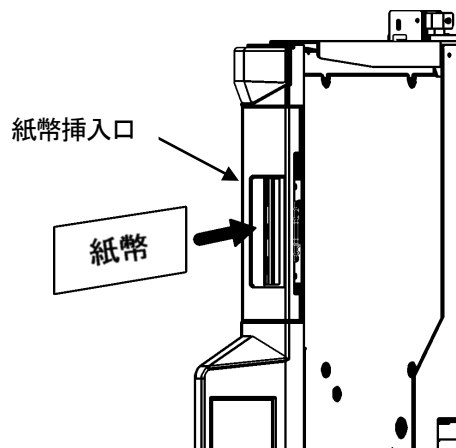

4

入金が完了すると、残額表示部に入金後の「残額」が表示され貸し出し可能となります。

表示部の[貸出]ボタンを押します。

残額表示部に「残額－設定玉貸金額」、メッセージ表示エリアに「貸玉数」と払出中画面が表示されます。

貸出が完了すると遊技機の遊技球数表示部に貸し出し玉数が加算表示されます。

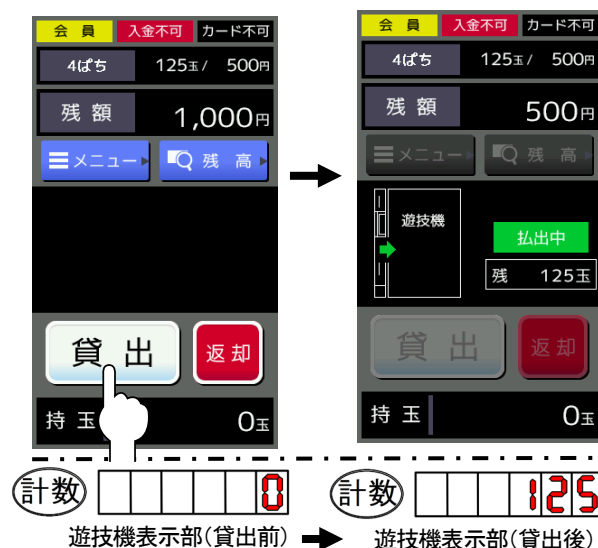

5

遊技を終了する際は、入賞等により獲得した遊技球を遊技機に設けられた[計数]スイッチを押すことで、本貸機に持玉として加算されます。

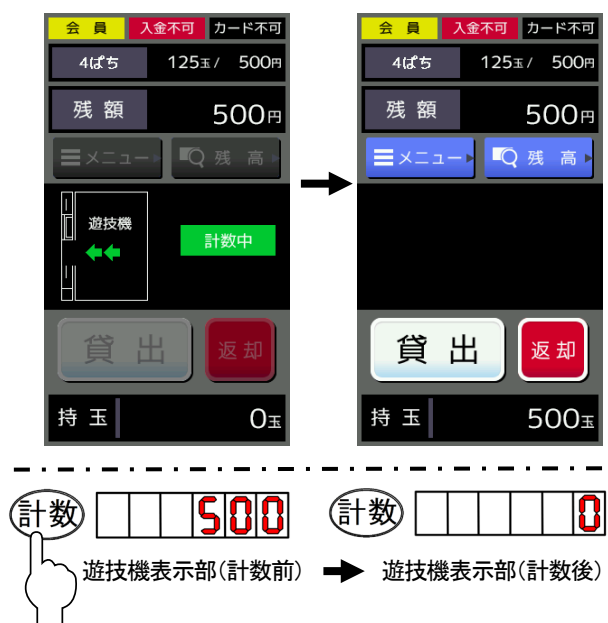

6

表示部の[返却]ボタンを押します。

クリア会員カードが返却されます。

カードの返却時、表示部にカードの返却を知らせます。
(カードが抜き取られると、表示部はPOP画面に変わり、本貸機は待機状態になります。)

確認

管理PCで「排出時暗証番号入力あり」に設定している場合、暗証入力画面が表示されます。



他口座の持玉／貯玉のあるiクリア会員カードで遊技する場合

1

他口座の持玉／貯玉のあるiクリア会員カードをカード挿入口に挿入します。

！確認

表示部にカードフルが表示され、状態表示ランプが紫色点灯している場合、iクリアビジターカードの収納枚数が満杯状態のため、挿入ができません。

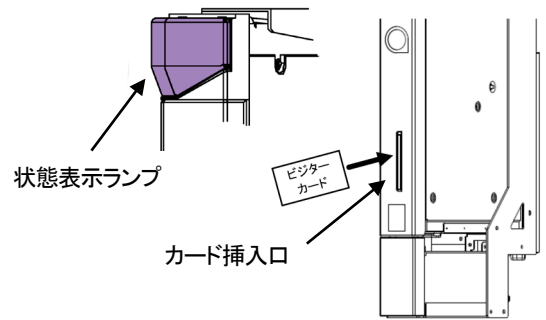

2

挿入したiクリア会員カードが正常に取り込まれると、表示部にテンキーが表示され、暗証番号の入力が可能になります。画面をタッチし暗証番号4桁を入力します。入力した暗証番号が正しい場合は、開店中トップ画面が表示されます。

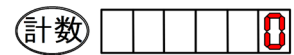
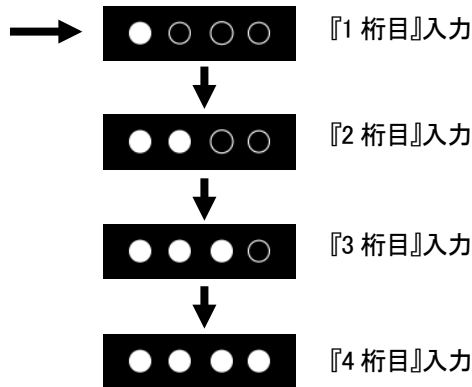
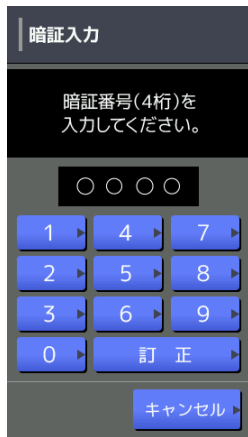

！確認

管理PCで「挿入時暗証番号入力あり」に設定している場合、暗証入力画面が表示されます。

！確認

他レートの持玉がある場合のみ、メッセージ表示エリアに「他レート持玉あり」が表示されます。

3

表示部の[残高]ボタンを押すことで残高照会画面が表示されます。

残高照会画面では、残高のある他口座の口座名称と持玉数／総貯玉数／ポイント数が表示されます。また、使用可能な他口座には「使えます」の文字が表示されます。

！確認

他口座の持玉／貯玉の使用可否については、管理PC側であらかじめ設定を行います。貯玉については、総貯玉数が表示されます。

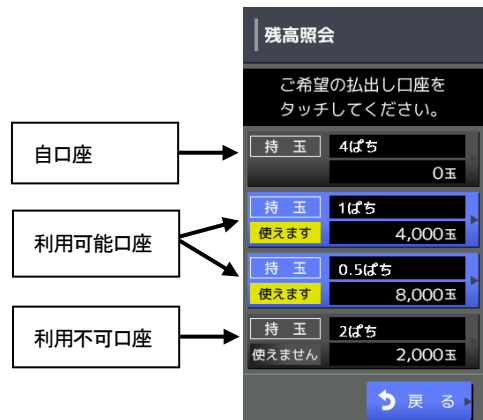

4

利用する口座をタッチすると、払出し確認画面が表示されます。

払出し確認画面では、利用する口座のレート変換前①と変換後②の持玉数が表示され、[払出]ボタン③で払出す玉数分の持玉を自動で貯玉にした後、貯玉として払出されます。

[戻る]ボタン④で残高照会画面に戻ります。



他口座の持玉を使用して遊技をする場合は、払出す玉数分の持玉を自動で貯玉にした後、貯玉として払出しを行います。

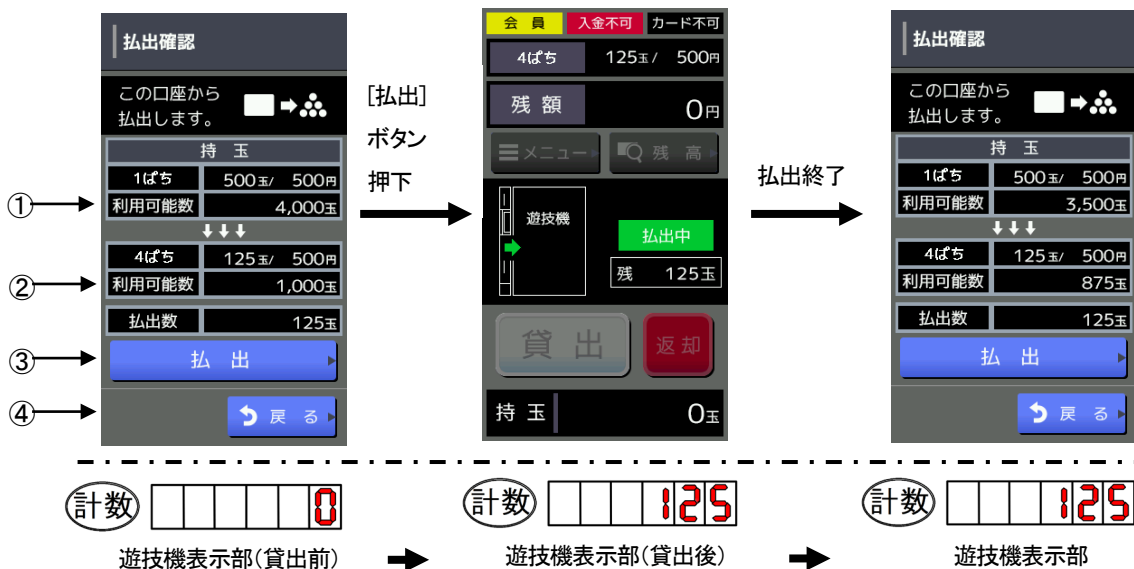

5

遊技を終了する際は、入賞等により獲得した遊技球を遊技機に設けられた[計数]スイッチを押すことで、本貸機に持玉として加算されます。

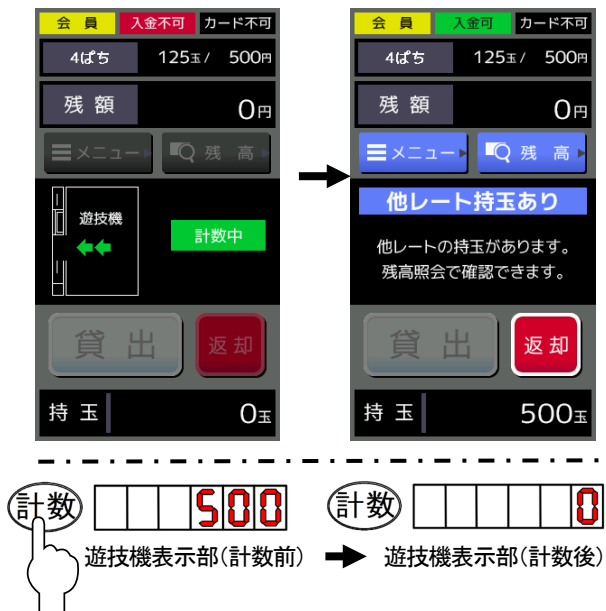

6

表示部の[返却]ボタンを押します。
クリア会員カードが返却されます。
カードの返却時、表示部にカードの返却を知らせます。
(カードが抜き取られると、表示部はPOP画面に変わり、
本貸機は待機状態になります。)

！確認

管理PCで「排出時暗証番号入力あり」に設定している場合、暗証入力画面が表示されます。



メニュー画面操作

メニュー画面では、さまざまな機能の選択を行うことができます。

メニュー画面への移行は、表示部の開店中トップ画面にある[メニュー]ボタンを押します。

メニュー画面で行うことができる操作は以下の通りです。

また、管理PCの設定により使用する機能が選択できます。未使用に選択した機能のボタンは非表示になります。

- 残高照会
- プライバシー
- 持玉分割
- 安全ロック
- チョイ貸し
- 遊技上限申告
- INFO



メニュー画面機能一覧表

No	メニュー画面機能名	内容
1	残高照会	開店中トップ画面にある[残高]ボタンと同じで、挿入されているカードの残高照会及び残高照会画面から他口座の持玉と貯玉を使用することができます。 他口座の持玉を使用して遊技をする場合は、払出す玉数分の持玉を自動で貯玉にした後、貯玉として払出しを行います。 ※ 残高照会画面では、持玉数/総貯玉数が表示されます。 ※ オフライン中は、本機能は使用できません。
2	プライバシー	開店中トップ画面に表示される持玉または貯玉の表示/非表示を設定することができます。
3	持玉分割	持玉を収納部のクリアビジターカードに分割することができます。 本機能の使用有無については管理PC側で設定することができます。 また、分割する玉数上限の設定も可能です。
4	安全ロック	カードの盗難防止機能になります。 カード返却時に登録した暗証番号を入力しないとカードを返却できないようにすることができます。 本機能の使用有無については管理PC側で設定することができます。
5	チョイ貸し	通常貸出単位ではなく最小貸出単位での玉貸しを行うことができます。 本機能の使用有無については管理PC側で設定することができます。 ※ 通常貸出単位と最小貸出単位が同じ場合には[チョイ貸し]ボタンの選択はできません。

No	メニュー画面機能名	内容
6	遊技上限申告	<p>事前に自己申告プログラムで申告した申告内容及び現在の状況を確認できます。</p> <p>また、事前に申告していない場合、当日上限利用金額と当日上限遊技時間を設定することができます(当日上限設定)。</p> <p>本機能の使用有無については管理 PC 側で設定することができます。</p> <p>※ 本機能は会員のみ使用できます。</p> <p>※ オフライン中は、本機能は使用できません。</p>
7	INFO	<p>遊技方法の説明表示を行います。</p> <p>日本語、英語、韓国語、中国語の4カ国語に対応しています。</p>

残高照会

開店中トップ画面にある[残高]ボタンと同じで、挿入されているカードの残高照会及び会員カードの場合、残高照会画面から他口座の持玉と貯玉を使用することができます。

1

メニュー画面の[残高照会]ボタンを押すと残高照会画面が表示されます。

残高照会画面では、残額のある他口座の口座名称と持玉数／総貯玉数／ポイント数が表示されます。

総貯玉数／ポイント数の表示については、会員カードの場合のみとなります。

また、会員カードの場合、使用可能な他口座には「使えます」の文字が表示されます。

[戻る]ボタンを押すと開店中トップ画面に戻ります。

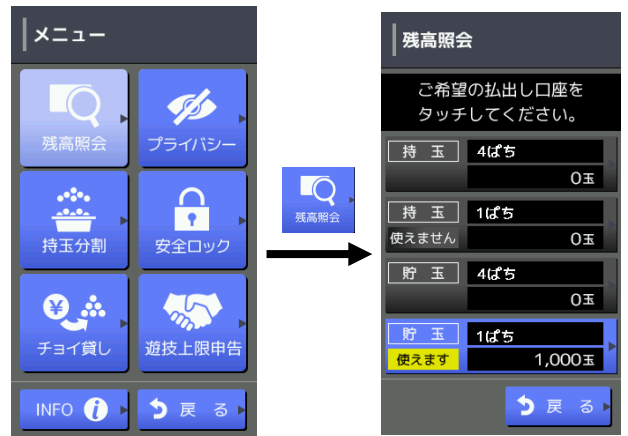

❗ 確認

他口座の持玉/貯玉の使用可否については、管理PC側であらかじめ設定を行います。
貯玉については、総貯玉数が表示されます。

2

利用する口座をタッチすると、払出し確認画面が表示されます。

払出し確認画面では、利用する口座のレート変換前①と変換後②の持玉数が表示され、[払出]ボタン③で払出す玉数分の持玉を自動で貯玉にした後、貯玉として払出されます。

[戻る]ボタン④で残高照会画面に戻ります。

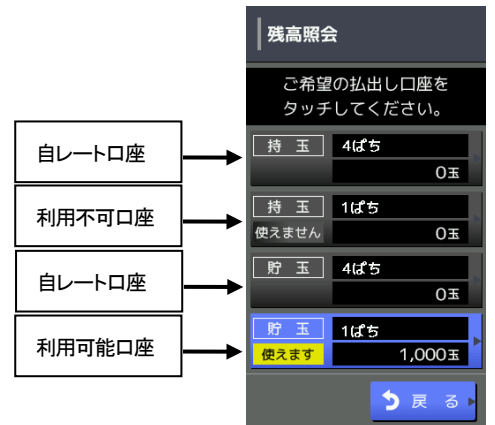

❗ 確認

他口座の持玉を使用して遊技をする場合は、払出す玉数分の持玉を自動で貯玉にした後、貯玉として払出しを行います。

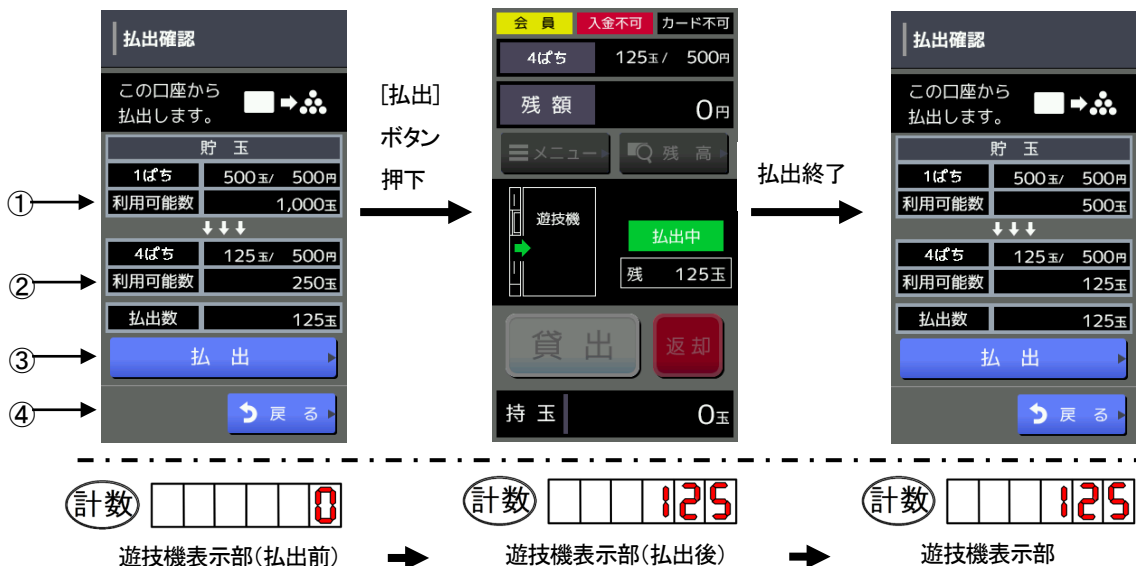

プライバシー

プライバシー画面では、開店中トップ画面に表示される持玉と貯玉の表示／非表示を設定することができます。

1

メニュー画面の[プライバシー]ボタンを押すことでプライバシー設定画面に移行します。

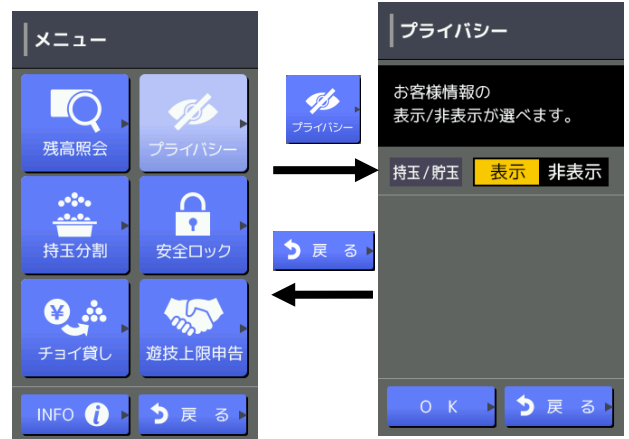

2

プライバシー設定画面で、持玉と貯玉の表示／非表示を指定し、[OK]ボタンを押すことで開店中トップ画面に設定内容が反映されます。

[戻る]ボタンで設定はキャンセルとなりメニュー画面に戻ります。

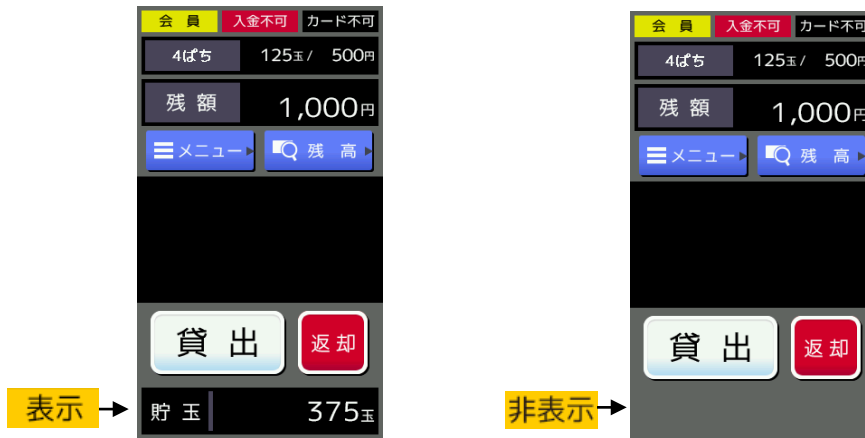

3

表示／非表示設定は、次のタイミングで解除されます。

- ① iクリアビジターカードの場合
カードを排出したタイミング、又はカードの価値がなくなりカードをスタック部に収納したタイミングで設定は自動で解除されます。
- ② iクリア会員カードの場合
カードを排出したタイミングで設定は自動で解除されます。

持玉分割

持玉分割機能では、持玉を別のiクリアビジターカードに分割することができます。

iクリア会員カードへの分割を行うことはできません。

オフライン中は、本機能は使用できません。

1

メニュー画面の[持玉分割]ボタンを押すことで、持玉分割入力画面に移行します。

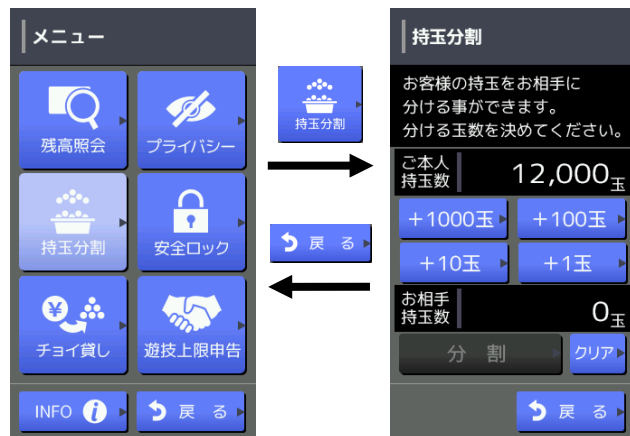

2

持玉分割入力画面で、分割する玉数を指定します。

分割する玉数は[+1玉]ボタン、[+10玉]ボタン、[+100玉]ボタン、[+1000玉]ボタンを使用して指定します。

入力を間違えた場合は、[クリア]ボタンでクリアして再度玉数を指定してください。

[戻る]ボタンで設定はキャンセルとなりメニュー画面に戻ります。

確認 在中カードがiクリアビジターカード/iクリア会員カードで分割時の動作が異なります。メダルレス遊技機の場合、分割単位が異なります。

3

<在中カードがiクリアビジターカードの場合>

分割玉数を指定し、[分割]ボタンを押すことで分割動作が開始し、分割するお相手のカードが排出されます。

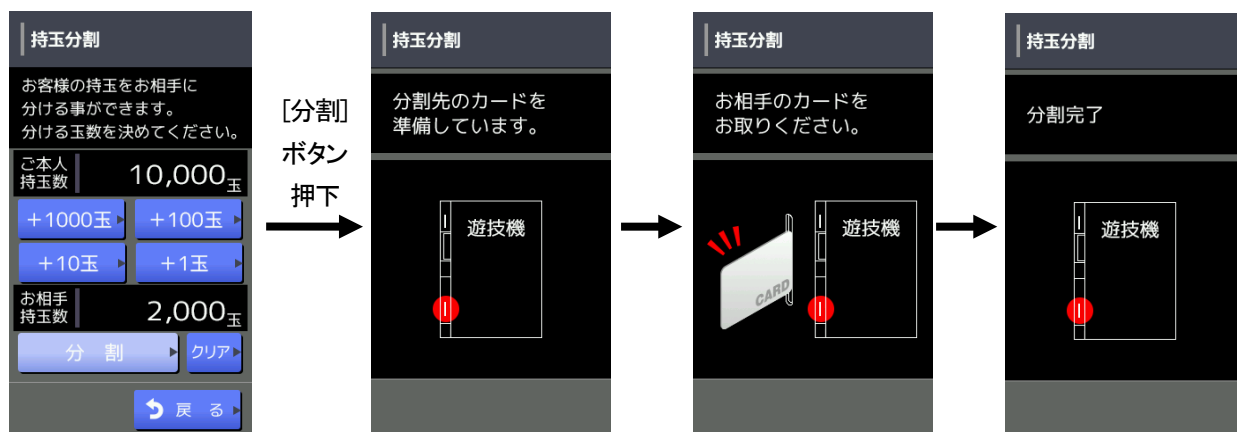

4

＜在中カードがクリア会員カードの場合＞

在中カードがクリア会員カードの場合には、お相手に分割する分割玉数を指定し、[分割]ボタンを押すことで分割動作が開始します。

最初にお相手に分割する持玉数分減算されたクリア会員カードが排出され、続いてお相手に分割する持玉数が書き込まれたクリアビジターカードが排出されます。

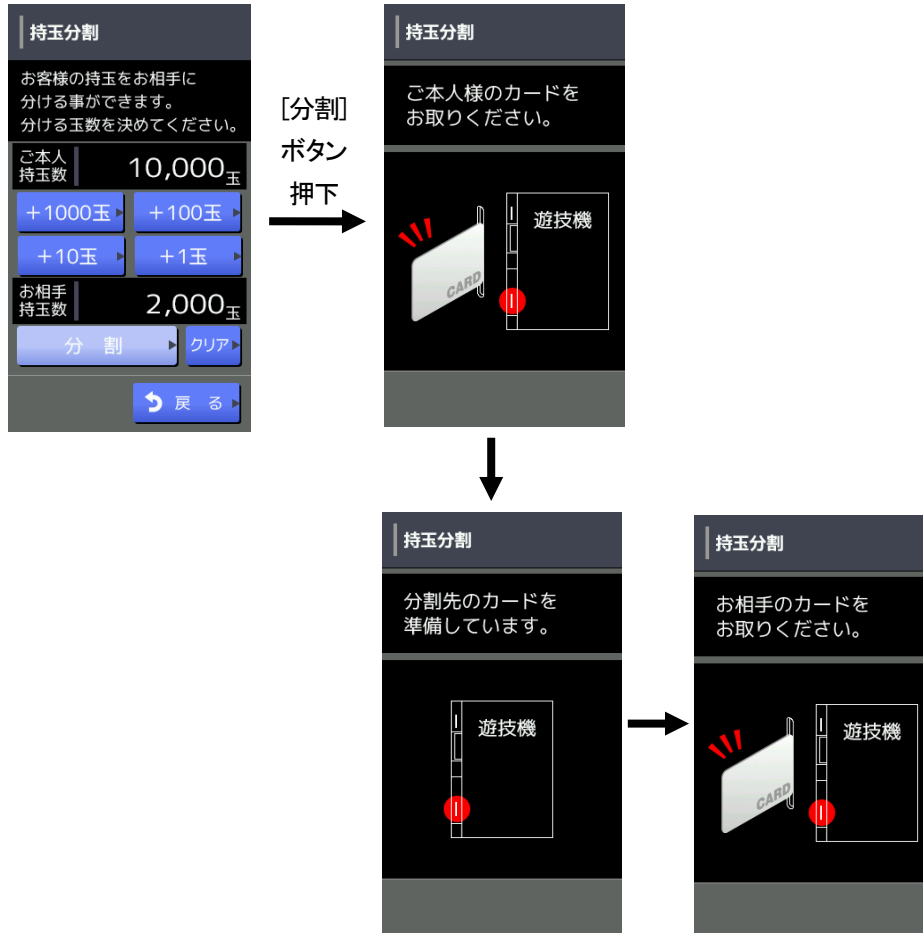

安全ロック

カード盗難防止機能になります。

本機能は、カード返却時に登録した暗証番号を入力しないとカードを返却できないようにすることができます。

❗ 確認

在中カードがクリアビジターカード/クリア会員カードで設定時の操作内容が異なります。また、万一、お客様が暗証番号を忘れた場合、メンテナンスモードの[カード強制返却]ボタン操作でカードを返却することができます。

1

<在中カードがクリアビジターカードの場合>

在中カードがクリアビジターカードの場合の安全ロックの登録は次の手順で行います。

- ①メニュー画面で[安全ロック]ボタンを押します。
- ②説明画面下にある[次へ]ボタンを押します。
- ③暗証番号登録画面で暗証番号4桁を2回入力します。
- ④完了画面表示後、[確認]ボタンで開店中トップ画面に戻り登録は完了となります。
[戻る]ボタンで設定はキャンセルとなりメニュー画面に戻ります。

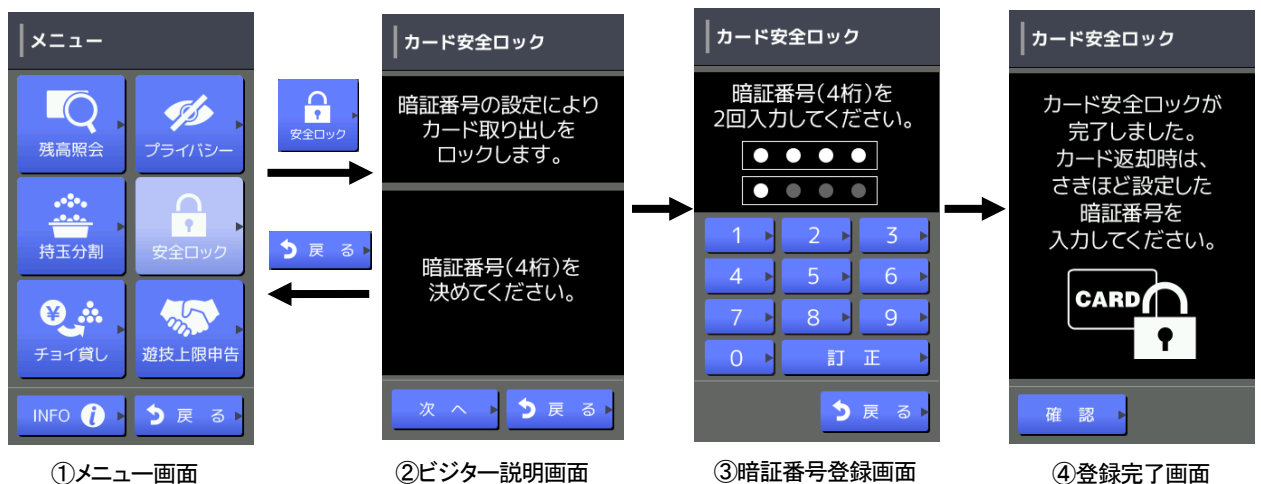

2

＜在中カードがiクリア会員カードの場合＞

在中カードがiクリア会員カードの場合の安全ロックの登録は次の手順で行います。

- ①メニュー画面で[安全ロック]ボタンを押します。
- ②iクリア会員カードの場合には、会員暗証を使用します。
- ③説明画面下にある[OK]ボタンで設定完了となり開店中トップ画面に戻ります。
[戻る]ボタンで設定はキャンセルとなりメニュー画面に戻ります。

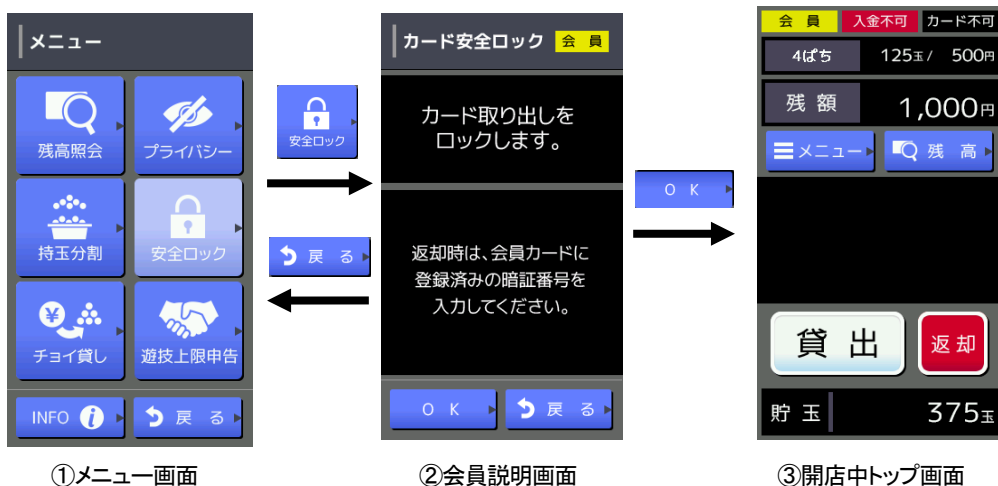

3

安全ロックは、次のタイミングで解除されます。

- ① iクリアビジターカードの場合
カードを排出したタイミング、又はカードの価値がなくなりカードをスタック部に収納したタイミングで解除されます。
- ② iクリア会員カードの場合
カードを排出したタイミングで解除されます。

チャイ貸し

通常貸出単位ではなく最小貸出単位での玉貸しを行うことができます。

1

メニュー画面の[チャイ貸し]ボタンを押すことでチャイ貸し画面に移行します。

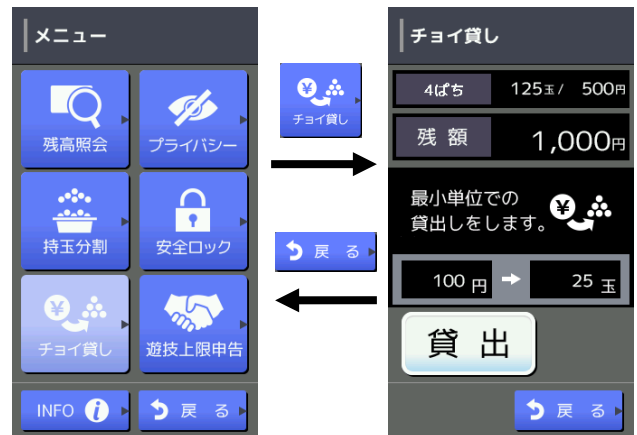

2

貸出しは表示部の[貸出]ボタンを使用します。本画面が表示されている状態で、表示部の[貸出]ボタンを押すことで、画面に表示されている単位の金額で玉の貸出しを行うことができます。[戻る]ボタンでメニュー画面に戻ります。



確認 チャイ貸し画面が表示されていない状態で表示部の[貸出]ボタンを押した場合は、通常単位での玉貸しになります。

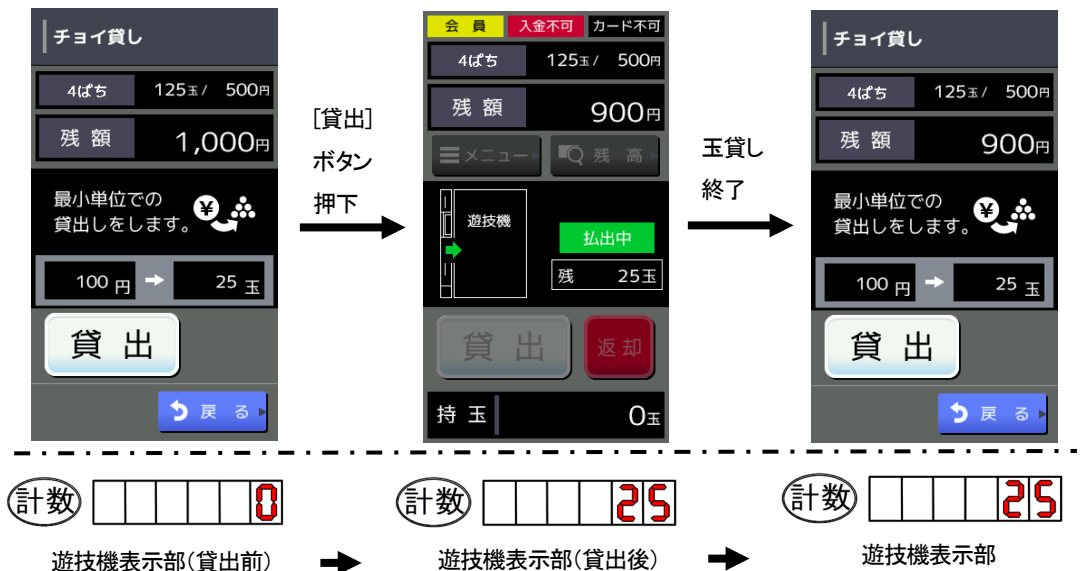

遊技上限申告

会員を対象に、事前に自己申告プログラムで申告した申告内容と現在の利用状況の確認ができます。また、事前に申告していない会員の場合、当日上限利用金額と当日上限遊技時間を設定することができます。



事前に自己申告プログラムで申告している場合と申告していない場合で表示内容が異なります。

1

<事前に申告している場合>

メニュー画面の[遊技上限申告]ボタンを押すと、遊技状況確認画面に移行します。

遊技状況確認画面では、利用金額(月/日)、遊技時間(日)、来店回数(月)の申告内容と実績内容が確認できます。また、申告上限に達している項目がある場合、画面上で通知します。[戻る]ボタンでメニュー画面に戻ります。

遊技中に申告している上限に達した場合、開店中トップ画面のメッセージ表示エリアに通知されます。

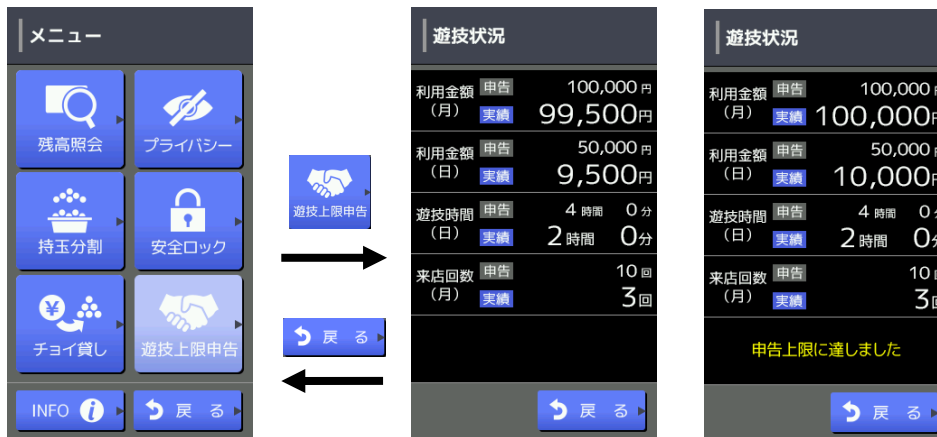

申告上限に達する前

申告上限に達した後

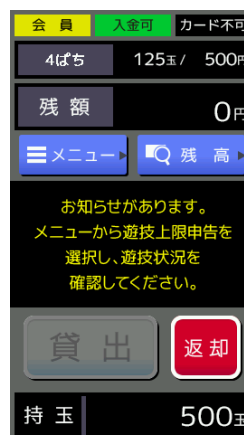

上限通知メッセージ
(継続可)



上限通知メッセージ
(継続不可)

2

<事前に申告していない場合>

メニュー画面の[遊技上限申告]ボタンを押すと、自己申告プログラムの簡易説明及び当日上限設定についての説明画面に移行します。

！確認 管理PCで当日上限設定を使用無に設定している場合は、当日上限設定に関する項目は非表示となります。

！確認 当日上限設定済みの場合は、「お客様は設定済みです。」が表示され、未設定の場合は、「お客様は未設定です。」が表示されます。

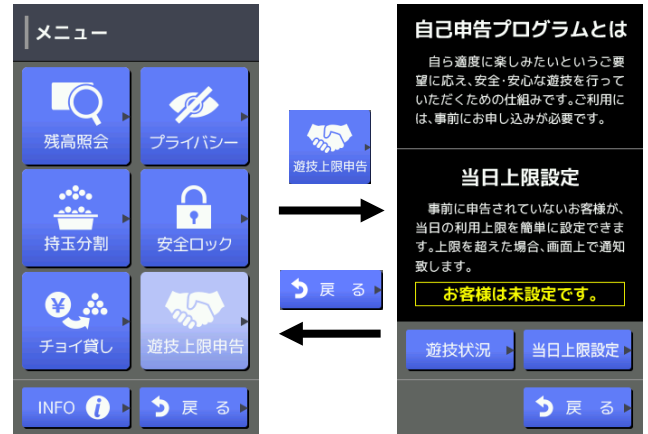

[遊技状況]ボタンを押すことで、遊技状況確認画面に移行します。

遊技状況確認画面の[戻る]ボタンを押すとメニュー画面に戻ります。

！確認 申告していない項目の申告内容は非表示になります。

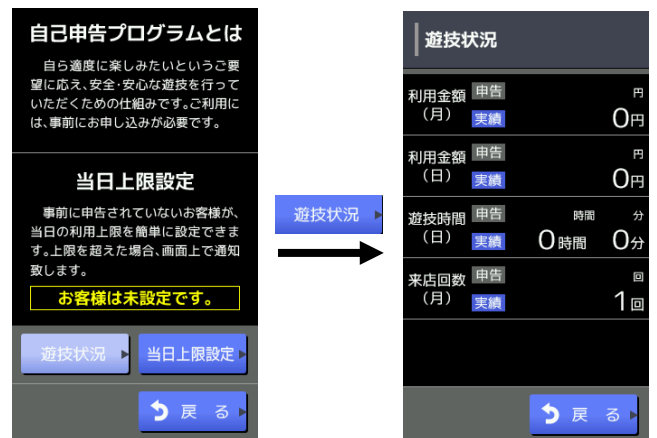

[当日上限設定]ボタンを押すことで、上限設定画面に移行し、当日上限利用金額、当日上限遊技時間の順に設定を行います。

当日上限利用金額は千円又は一万円単位で、最大十万円まで設定できます。

当日上限遊技時間は、30分単位で最大8時間まで設定できます。

当日上限遊技時間設定画面で[確定]ボタンを押すと、設定が有効になり、遊技状況確認画面に移行します。

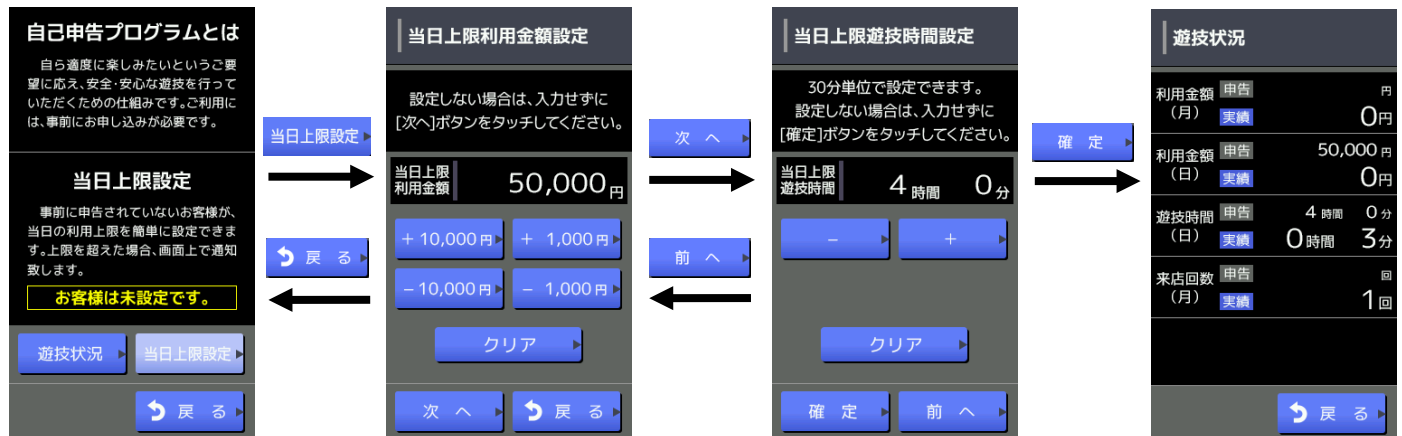

設定後、遊技中に申告した上限に達した場合、開店中トップ画面のメッセージ表示エリアに通知されます。

確認 当日上限設定で設定した申告内容は当日のみ有効です。

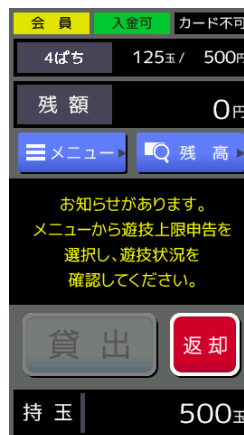

上限通知メッセージ (継続可)



上限通知メッセージ (継続不可)

遊技方法の説明表示を行います。
日本語、英語、韓国語、中国語の4カ国語に対応しています。

- 1** メニュー画面の[INFO]ボタンを押すことで、言語選択画面に移行します。

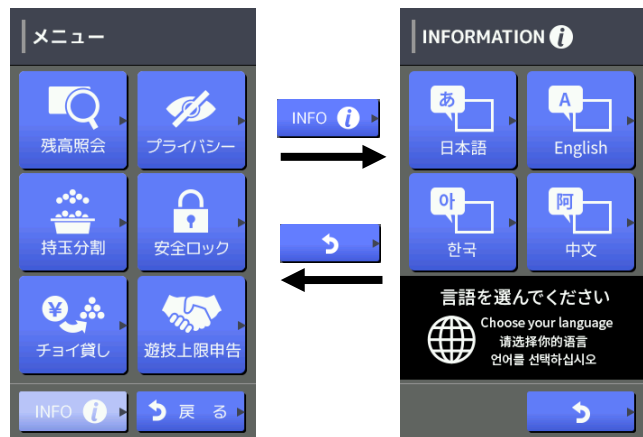

- 2** 日本語、英語、韓国語、中国語のいずれかの言語のボタンを押すことで、選択した言語の遊技方法説明画面に移行します。
[←][→]ボタンでページを切り替え、[INFO]ボタンで言語選択画面に戻ります。

(日本語選択時)

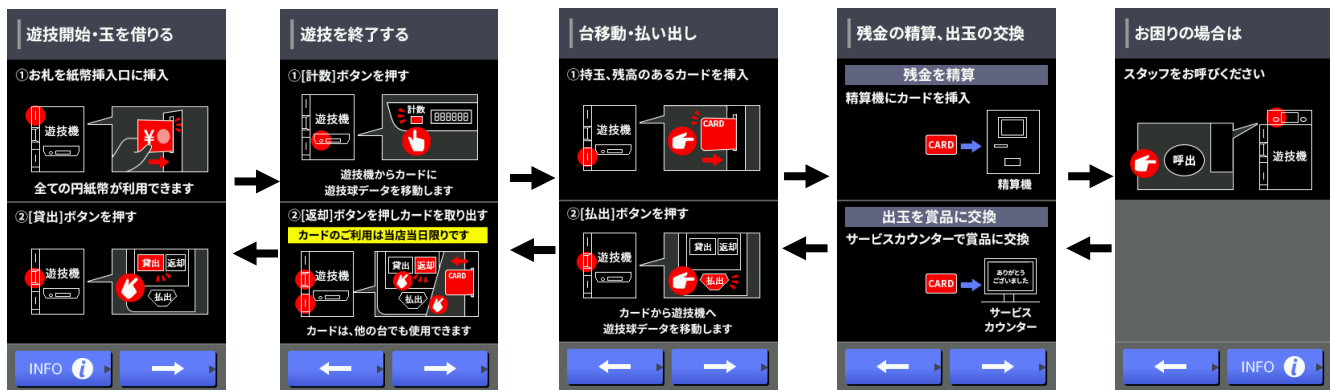

(英語選択時)

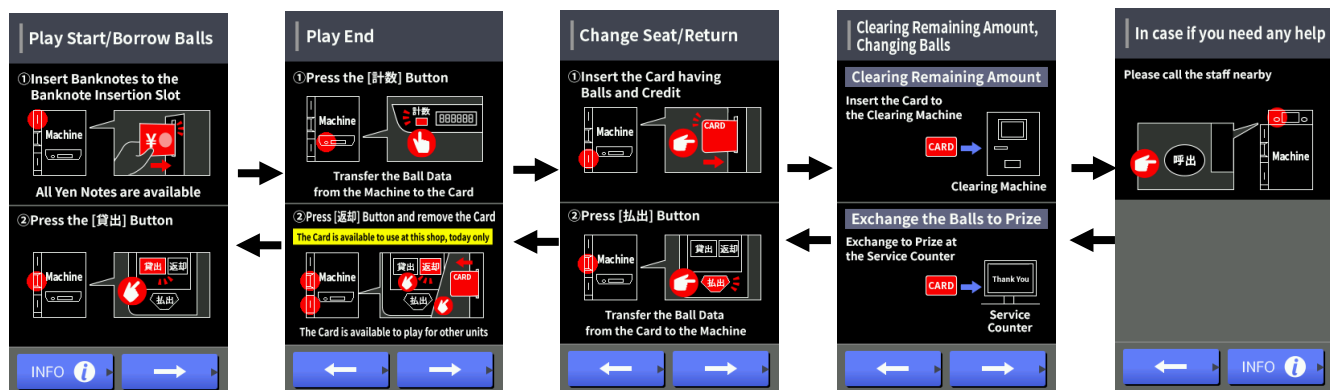

(韓國語選擇時)

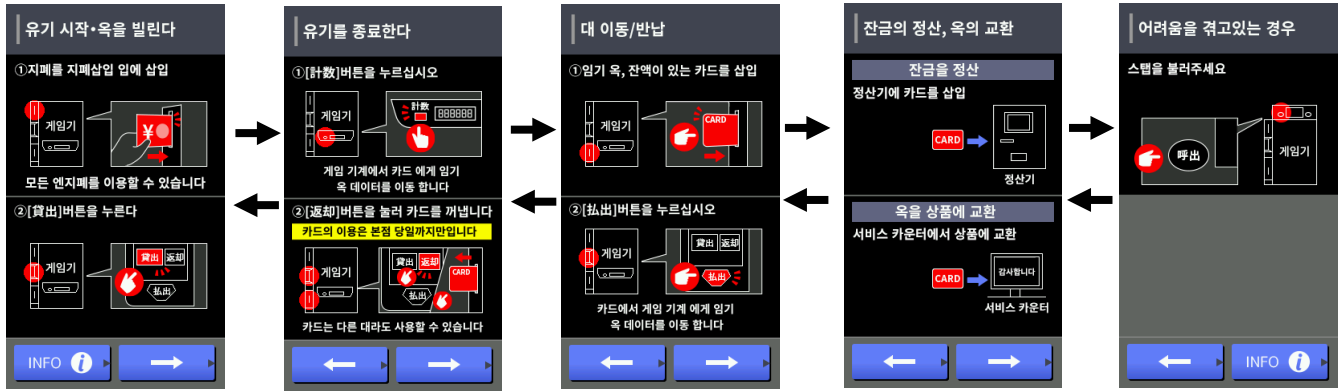

(中國語選擇時)

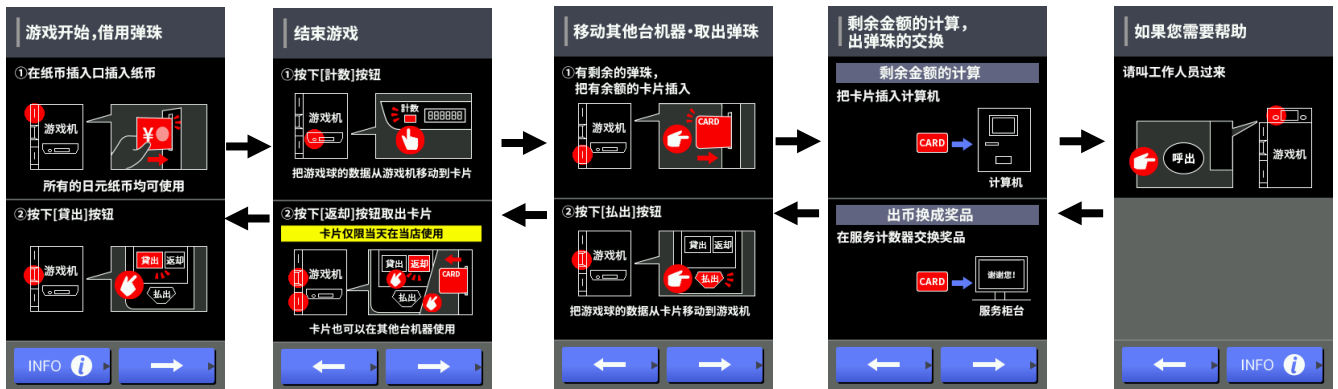

オフラインモードの動作の流れ

オフラインが発生すると、状態表示ランプが白色点灯し、オフラインモードになっていることを知らせます。この場合、iクリア会員カードの使用に一部制限が発生しますので、注意してください。

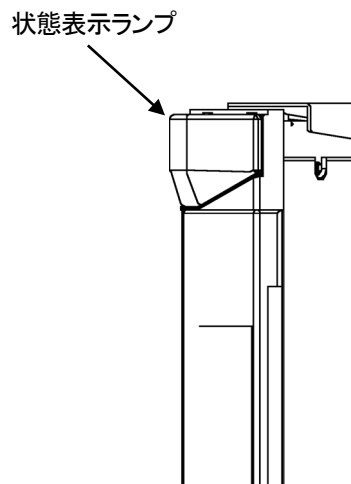

！確認 オフラインとは、玉貸機と管理装置間で通信を行うことができない状態のことです。

オフラインモードの制限動作

1 <iクリア会員カードの利用>

オフライン時は、会員管理システムとの通信ができないためiクリア会員カードの使用はできません。すでにiクリア会員カードが挿入されている場合には、継続して使用は可能ですが、貯玉再プレイ及び他口座の持玉の使用はできません。

！確認 オフラインモード時は、iクリア会員カードの使用ができません。

2 <持玉のあるiクリア会員カードの返却>

カード挿入中にオフラインになり、かつ持玉がある場合、iクリア会員カードの返却は、メンテナンスモードに移行して行ってください。メンテナンスモードの[カード強制返却]ボタンで、最初にiクリア会員カードが返却され、続けてiクリアビジターカードに持玉が書かれて排出されます。預り金はiクリア会員カードに書かれて排出されます。預り金・持玉がない場合には、表示部の[返却]ボタンで返却することができます。

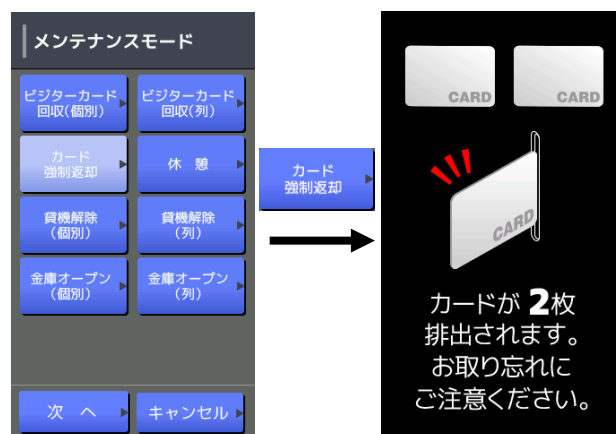

！確認 オフラインモード時に持玉のあるiクリア会員カードを返却する場合は、メンテナンスモードの[カード強制返却]ボタンから行います。

メンテナンスモード

メンテナンスモードでは、休憩モードやカード回収などさまざまな操作を行うことができます。

メンテナンスモードで行うことができる操作は以下の通りです。

- ビジターカード回収(個別)
- ビジターカード回収(列)
- カード強制返却
- 休憩
- 貸機解除(個別)
- 貸機解除(列)
- 金庫オープン(個別)
- 金庫オープン(列)
- 時計確認
- 機器設定確認/変更
- ディスプレイ輝度設定
- 保守

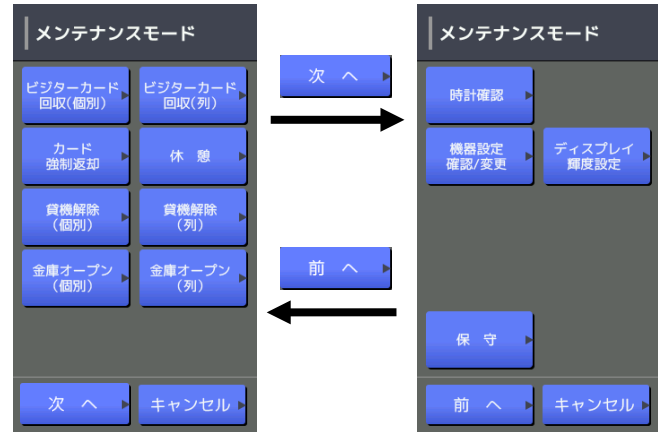

メンテナンスタグの種類

メンテナンスタグは、「管理者タグ」と「スタッフタグ」の2種類があります。
スタッフタグではメンテナンスモードの一部メニューが使用できません。



スタッフタグでは使用できないメニュー

- 金庫オープン(個別)
- 金庫オープン(列)
- 機器設定確認/変更
- ディスプレイ輝度設定

メンテナンス機能一覧

No	メンテナンス機能名	内 容
1	ビジターカード回収(個別)	iクリアビジターカードの回収を行います。 回収方法は、枚数指定回収／全枚数回収／適正枚数回収から選択できます。
2	ビジターカード回収(列)	島の列単位でのiクリアビジターカードの回収を行います。 回収方法は、全枚数回収／適正枚数回収から選択できます。
3	カード強制返却	在中カード(リード・ライト部にあるカード)を強制返却します。 安全ロックで暗証番号を忘れた場合やオフライン時のiクリア会員カードの排出等で使用します。
4	休憩	お客様が休憩などで席を長時間離れる場合に、本貸機をロックすることができます。
5	貸機解除(個別)	貸機本体取付枠と貸機本体のロック解除を行います。貸機本体を取り外す際に使用します。
6	貸機解除(列)	島の列単位で貸機本体取付枠と貸機本体のロック解除を行います。
7	金庫オープン(個別)	紙幣の回収を行います。 本メニューは、管理者用タグでのみ行うことができます。
8	金庫オープン(列)	島の列単位での紙幣の回収を行います。 本メニューは、管理者用タグでのみ行うことができます。
9	時計確認	時計の確認を行うことができます。(本貸機は管理装置から時刻を取得し自動補正を行います。)
10	機器設定確認／変更	台番設定、識別機タイプ設定確認と変更ができます。 本メニューは、管理者用タグでのみ行うことができます。
11	ディスプレイ輝度設定	ディスプレイの輝度設定及び確認を行うことができます。 本メニューは、管理者用タグでのみ行うことができます。
12	保守	サービスマン専用です。お客様は使用できません。

メンテナンスモードへの移行と終了

1

本貸機のメンテナンスタグタッチ位置にメンテナンスタグをタッチすると、メンテナンスモードに移行します。メンテナンスモードでは、状態表示ランプが「赤・緑・青」三色の繰返し表示になります。また、表示部にメンテナンスモード画面が表示されます。

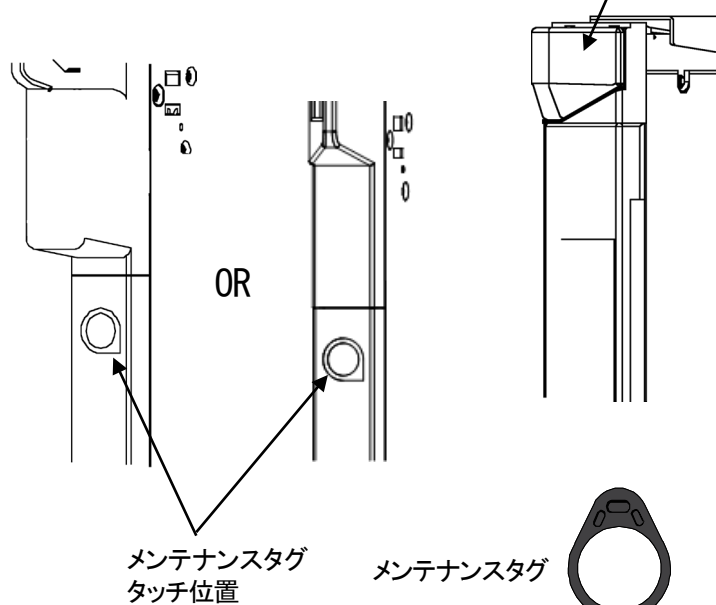
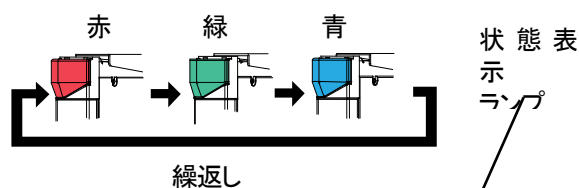

2

[キャンセル]ボタンを押すことでメンテナンスモードを終了します。また、一定時間操作がない場合にもタイマーでメンテナンスモードが自動的に終了します。

ビジターカード回収(個別)

クリアビジターカードの回収を行います。回収方法は、枚数指定回収/全枚数回収/適正枚数回収から選択できます。

1

メンテナンスモード画面の[ビジターカード回収(個別)]ボタンを押すことで、クリアビジターカード回収画面に移行します。

クリアビジターカード回収画面では、下記3種類から回収方法が選択できます。

- 枚数指定回収
- 全枚数回収
- 適正枚数回収

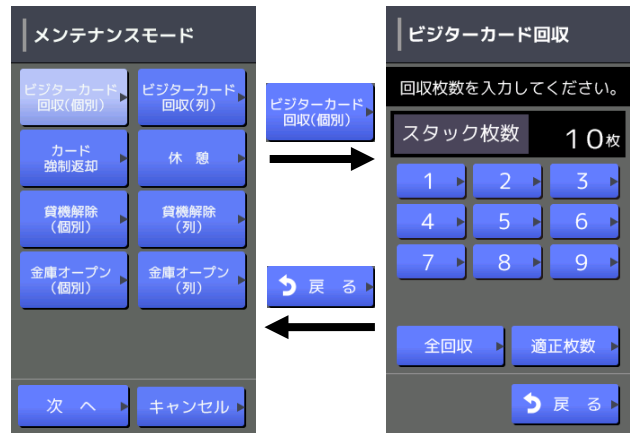

2

<枚数指定回収>

回収したい枚数に相当するテンキーを押します。回収動作を開始しカードが排出されます。排出されたカードを取り除くことで次のカードが排出され、指定枚数分繰返します。

確認 カードスタック枚数が指定枚数より少ない場合は全て回収されます。

<全枚数回収>

スタック部のクリアビジターカードを全て回収する場合は、[全回収]ボタンを押します。ボタンを押すことで回収動作を開始しカードが排出されます。排出されたカードを取り除くことで次のカードが排出され、全枚数分繰返します。

<適正枚数回収>

スタック部に適正枚数より多くカードが収納されており、適正枚数に合わせたい場合に使用します。[適正枚数]ボタンを押すことで回収動作を開始しカードが排出されます。排出されたカードを取り除くことで次のカードが排出され、適正枚数になった時点で終了します。

確認 適正枚数は管理PCの設定で指定することができます。

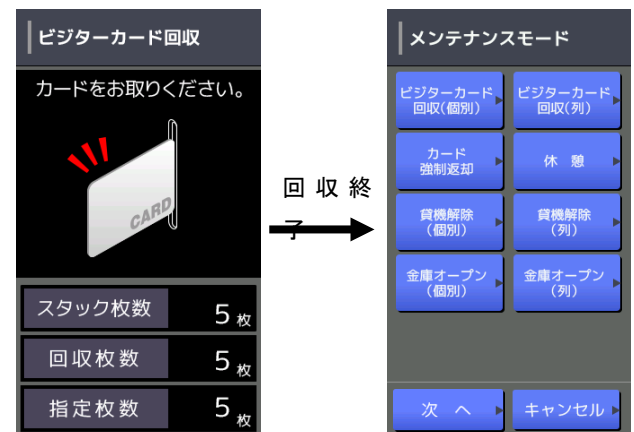

ビジターカード回収(列)

島の列単位でのカード回収を行います。回収方法は、全枚数回収／適正枚数回収から選択できます。
任意の貸機1台で操作を行うことにより、同列の貸機全てに対して実施されます。

！確認 本操作を開店状態で行うことはできません。

1

メンテナンスモード画面の[ビジターカード回収(列)]ボタンを押すことで、クリアビジターカード回収画面に移行します。

ビジターカード回収画面(列)では、下記2種類から回収方法が選択できます。

- 全枚数回収
- 適正枚数回収

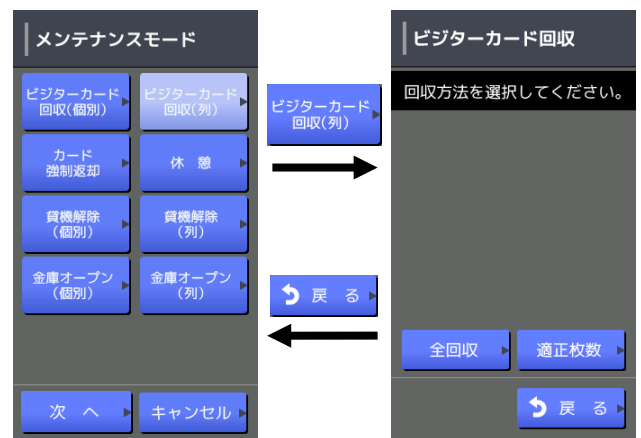

2

<全枚数回収>

スタック部のクリアビジターカードを全て回収する場合は、[全回収]ボタンを押します。ボタンを押すことで回収動作を開始しカードが排出されます。
排出されたカードを取り除くことで次のカードが排出され、全枚数分繰返します。
同列の全貸機に対して同操作を行います。

<適正枚数回収>

スタック部に適正枚数より多くカードが収納されており、適正枚数に合わせたい場合に使用します。
[適正枚数]ボタンを押すことで回収動作を開始しカードが排出されます。
排出されたカードを取り除くことで次のカードが排出され、適正枚数になった時点で終了します。
同列の全貸機に対して同操作を行います。

！確認 適正枚数は管理PCの設定で指定することができます。

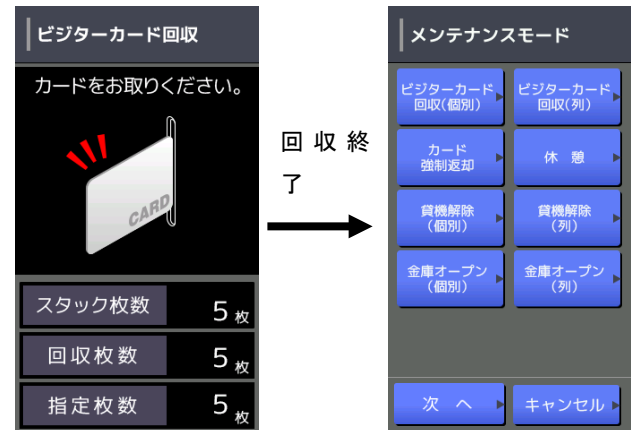

カード強制返却

在中カード(リード・ライト部にあるカード)の強制返却を行うことができます。

安全ロックで暗証番号を忘れた場合やオフライン時のイリア会員カードの排出等でカードを強制返却する際に使用します。

1

メンテナンスモード画面の[カード強制返却]ボタンを押すことで、在中カードの返却動作を開始しカードを返却します。

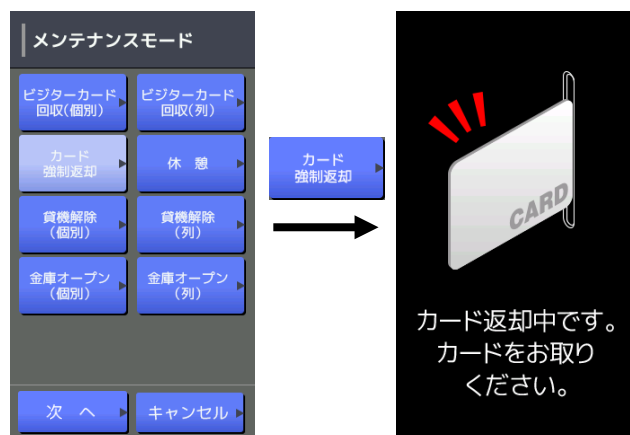

休憩

お客様が休憩などで席を長時間離れる場合に、本貸機をロックすることができます。

ロックされる内容は、紙幣入金、カード挿入、[貸出]ボタン、[払出]スイッチ、[返却]ボタンのロックです。

1

メンテナンスモード画面の「休憩」ボタンを押すことで、休憩モード移行確認画面に移行します。

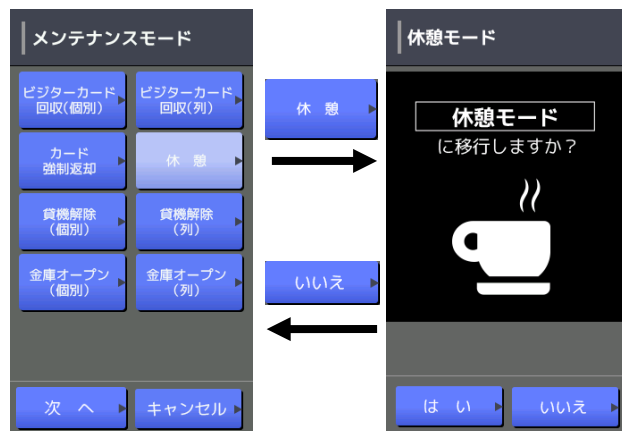

2

休憩モード移行確認画面で[はい]ボタンを押すと休憩モードに移行し本貸機をロックします。また、状態表示ランプが消灯します。

休憩モード中は、経過時間を1分単位でカウントアップ表示します。

休憩時間を経過すると経過時間の背景色が変わり規定時間経過したことを通知します。



休憩時間の設定は、管理PCで設定を行います。

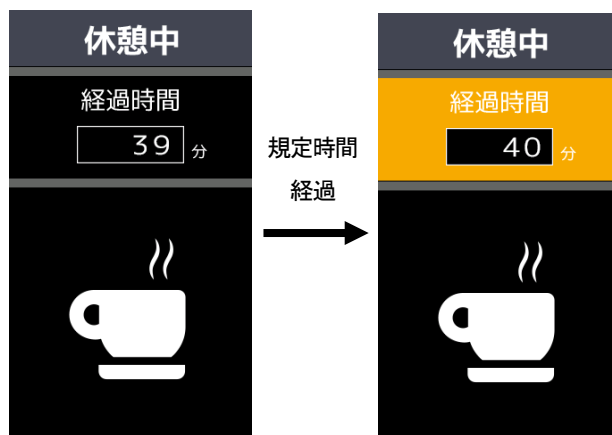

休憩時間40分に設定した時の表示例

3

休憩モードの終了は、メンテナンスタグタッチ位置にメンテナンスタグをタッチすることで、休憩モードを終了します。

貸機解除(個別)

貸機本体取付枠と貸機本体を固定しているロックを解除することができます。

確認 操作した貸機のみロック解除します。

1

メンテナンスモード画面の[貸機解除(個別)]ボタンを押すことで、貸機本体取付枠と貸機本体を固定しているロックが解除されます。

ロックが解除された貸機は、エラー画面(貸機電磁ロック解除)になります。

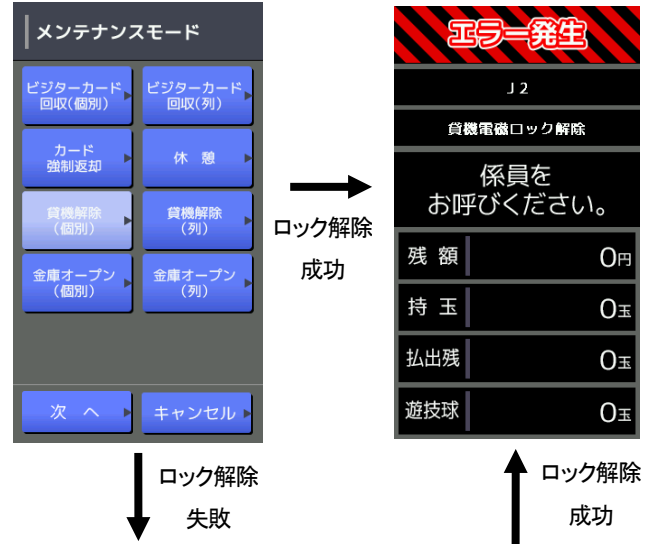

ロックが解除されない貸機は、エラー画面(貸機電磁ロック動作異常)になります。

この場合は、メンテナンスタグタッチ位置にメンテナンスタグをタッチをして画面移行してください。

貸機本体を奥に押し込みながら、「解除」ボタンをタッチしてください。再度解除動作を行います。

確認 貸機本体を奥に押し込みながら「解除」ボタンをタッチしてください。

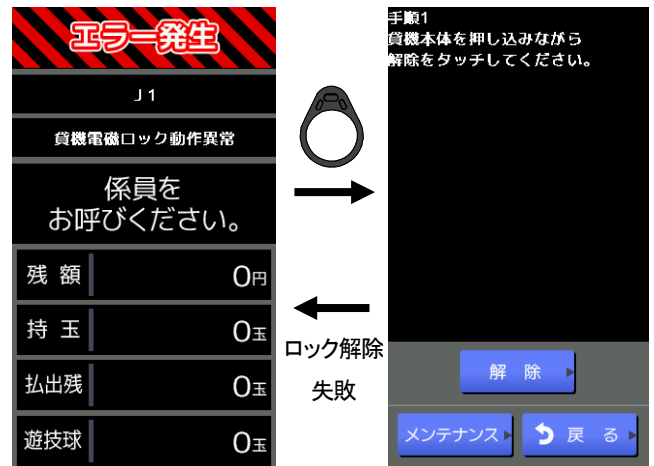

2

貸機本体を手前に引くことで貸機本体を取り外すことができます。

エラーは、貸機本体を再度挿し込むことで自動復帰します。

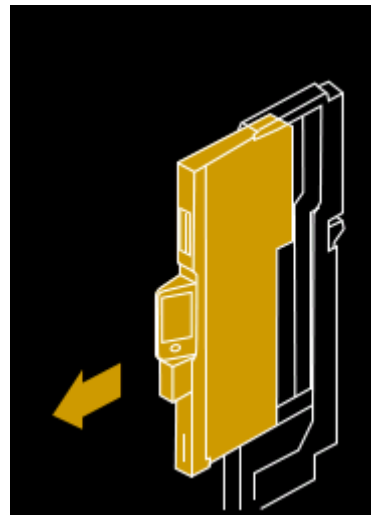

貸機解除(列)

島の列単位で貸機本体取付枠と貸機本体を固定しているロックを解除することができます。ロックが解除されるのは操作をした貸機が設置されている島列になります。

確認 本操作を開店状態で行うことはできません。

1 メンテナンスモード画面の[貸機解除(列)]ボタンを押すことで、貸機ロック解除確認画面になります。



2 貸機ロック解除確認画面で[はい]ボタンを選択すると、操作をしている貸機が設置されている島列の全ての貸機のロックが解除されます。ロックが解除された貸機は、エラー画面(貸機電磁ロック解除)になります。貸機ロック解除確認画面において[いいえ]ボタンを選択するとメンテナンスモード画面に戻ります。

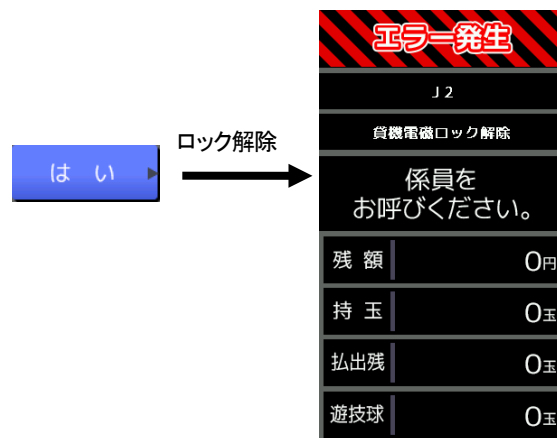

3 貸機本体を手前に引くことで貸機本体を取り外すことができます。

エラーは、貸機本体を再度挿し込むことで自動復帰します。

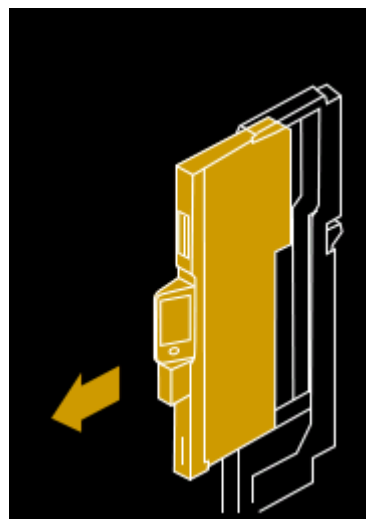

金庫オープン(個別)

本貸機の金庫(紙幣識別機)を個別にオープンします。

！確認 操作した貸機の金庫のみオープンします。

1

メンテナンスモード画面の[金庫オープン(個別)]を押すことで、金庫(紙幣識別機)がオープンします。金庫がオープンした貸機は、エラー画面(金庫オープン)になります。

！注意 金庫をオープンする時に、紙幣金庫扉に顔を近づけないでください。金庫が勢いよく飛び出し、顔を打つ場合があります。

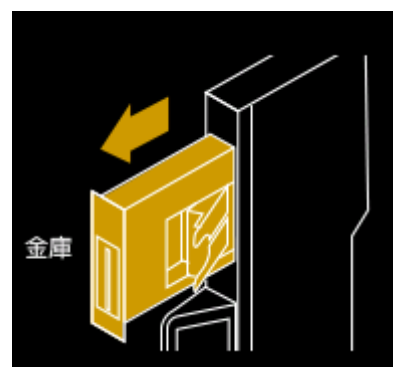
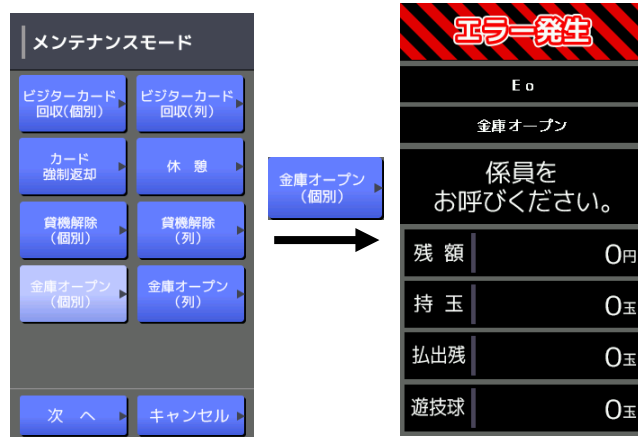

2

金庫から紙幣を回収し金庫の扉を閉じることで、エラーは自動復帰します。

金庫オープン(列)

島の列単位で金庫(紙幣識別機)オープンすることができます。

金庫がオープンするのは操作をした貸機が設置されている島列になります。

本操作を開店状態で実施する場合には、管理PCの金庫オープン設定を許可にする必要があります。

閉店時は管理PCでの設定は不要です。

1

メンテナンスモード画面の[金庫オープン(列)]を押すことで、金庫オープン確認画面になります。

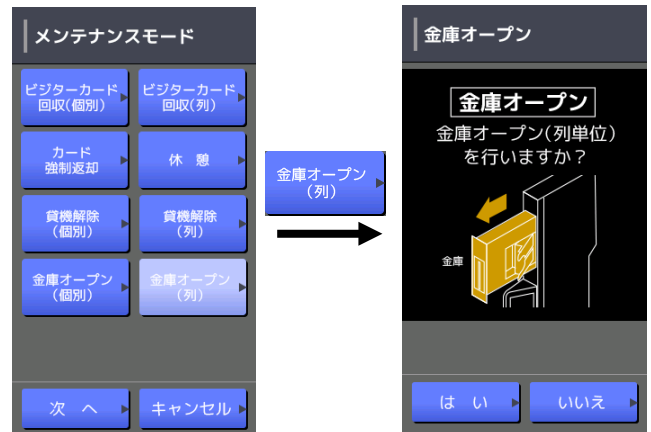

2

金庫オープン確認画面で[はい]ボタンを選択すると、操作をしている貸機が設置されている島列の全ての貸機の金庫がオープンします。

金庫オープンした貸機は、エラー画面(金庫オープン)になります。

金庫オープン確認画面において[いいえ]ボタンを選択するとメンテナンスモード画面に戻ります。

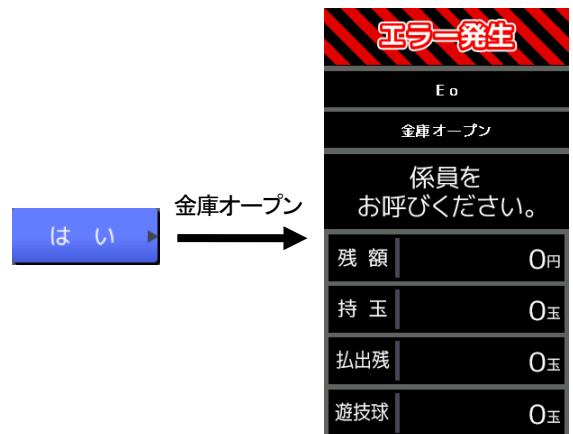

⚠ 注意

金庫をオープンする時に、紙幣金庫扉に顔を近づけないでください。また、島内で他の作業者が作業中でないことを確認してください。金庫が勢いよく飛び出し、顔を打つ場合があります。

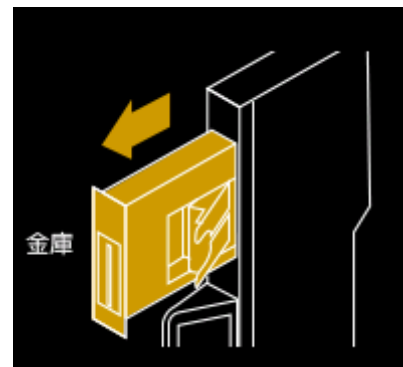

3

金庫から紙幣を回収し金庫の扉を閉じることで、エラーは自動復帰します。

時計確認

時計の確認が行えます。
本貸機は管理装置から時刻を取得し自動補正を行います。

1

メンテナンスモード画面の[時計確認]ボタンを押すことで時計確認画面に移行し時計の確認が行えます。

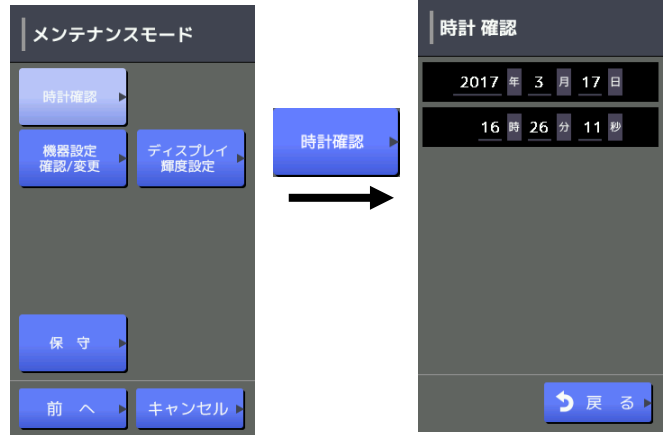

機器設定確認／変更

機器設定の確認と変更を行います。
機器設定の確認と変更が可能な項目は以下の通りです。

- 台番号の設定確認と変更
- 識別機タイプの設定確認と変更

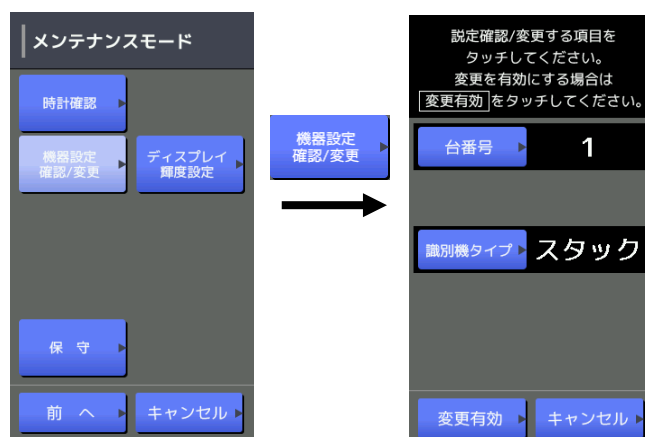

<台番号の設定と確認>

- 1 機器設定確認／変更画面で[台番号]ボタンを押すことで台番号設定画面に移行します。

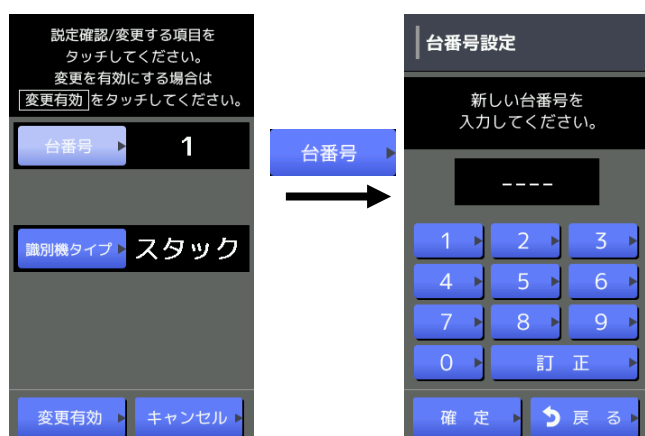

- 2 任意の台番号を入力し[確定]ボタンで台番号の変更を行い機器設定確認／変更画面に戻ります。

- 3 機器設定確認／変更画面の[変更有効]ボタンで設定変更確認画面が表示され、[はい]ボタンを押すことで設定内容を保存し本貸機は再起動します。

！確認 [はい]ボタンをタッチすることで設定内容を保存し、本貸機は再起動します。

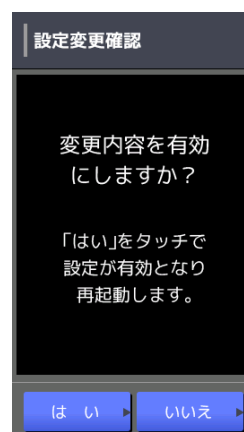

<識別機タイプの設定と確認>

- 1 機器設定確認／変更画面で[識別機タイプ]ボタンを押すことで識別機タイプ設定画面に移行します。

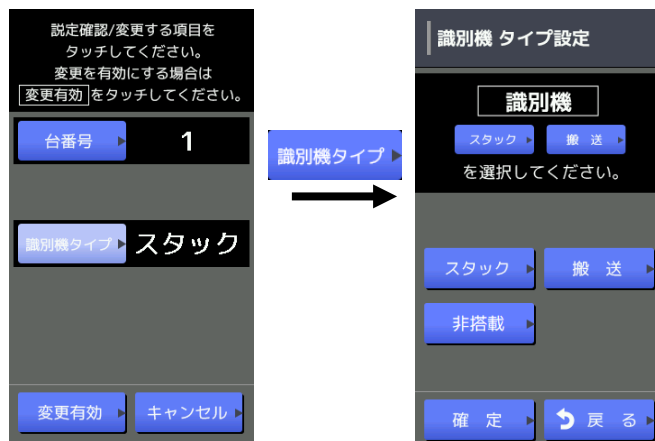

- 2 識別機タイプ設定画面で[スタック]ボタンを選択します。選択後[確定]ボタンを押すことで設定を保存し機器設定確認／変更画面に戻ります。



- 3 機器設定確認／変更画面の[変更有効]ボタンで設定変更確認画面が表示され、[はい]ボタンを押すことで設定内容を保存し本貸機は再起動します。

確認 [はい]ボタンをタッチすることで設定内容を保存し、本貸機は再起動します。

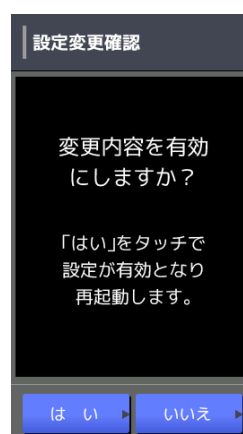

ディスプレイ輝度設定と確認

ディスプレイの輝度変更と確認が行えます。

1

メンテナンスモード画面で[ディスプレイ輝度設定]ボタンを押すことでディスプレイ輝度設定画面に移行します。

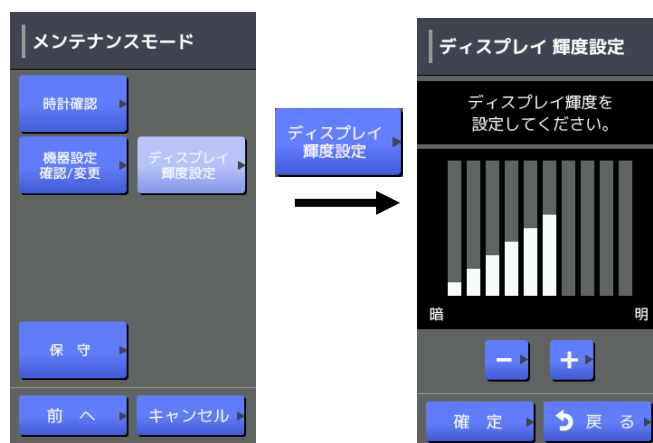

2

ディスプレイ輝度設定画面では、ディスプレイの輝度を1～10の10段階で設定することができます。

輝度指定は[-][+]ボタンで行います。

設定後[確定]ボタンを押すことで設定を保存しメンテナンスモード画面に戻ります。

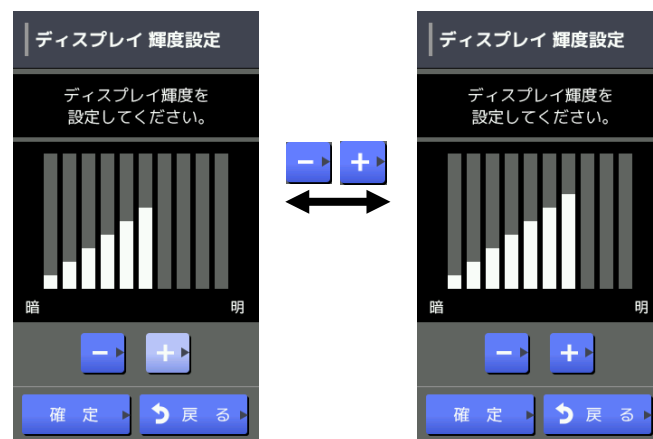

ワゴンサービスモード

持玉を使用したサービスを受ける時に操作します。
ワゴンサービスは、管理 PC の設定で許可/禁止できます。

1

本貸機のメンテナンスタグタッチ位置にワゴンタグをタッチし、ワゴンサービスモードに移行します。
[キャンセル]ボタンでワゴンサービスモードを取り消すことができます。

確認 ワゴンタグは、持玉のあるカードが挿入されている状態でタッチして下さい。

ワゴンタグ

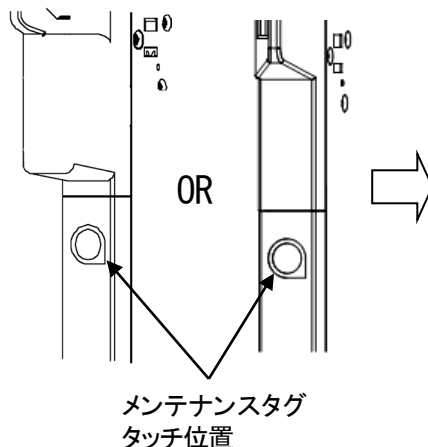

2

ワゴン用のカードを挿入します。

確認 ワゴン用カードには、iクリア会員カード及びiクリアビジターカードのいずれかを使用します。

確認 ワゴンサービス中に一定時間操作がない場合にもタイマーでワゴンモードは自動で終了します。

カード挿入口

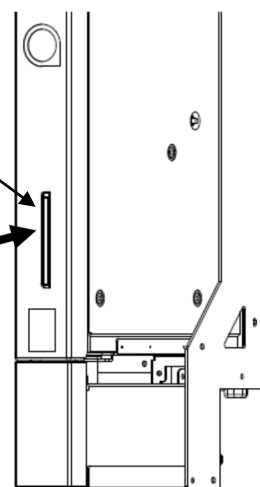

3

サービスに必要な玉数を入力し[追加]ボタンを押します。
追加で注文がある場合は、続けて玉数を入力し[追加]ボタンを押します。
追加注文件数は最大10件まで行えます。
玉数入力終了後に[注文]ボタンを押すことで注文確定画面になります。

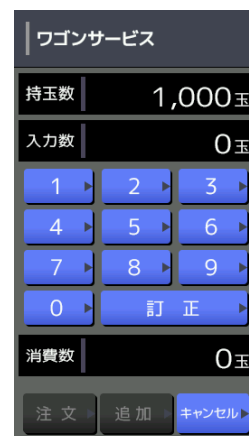

【例】 コーヒー 400玉
 ジュース 300玉 を注文する場合



① コーヒー分
400玉入力



② 400玉確定



③ ジュース分
300玉確定



④ 合計700玉分
を注文

4

注文確定画面で[はい]ボタンを押すこと
 で持玉の引き落としを行い、ワゴン用のカードが
 返却され、注文完了となります。
 [いいえ]ボタンで注文玉数入力画面に戻ります。

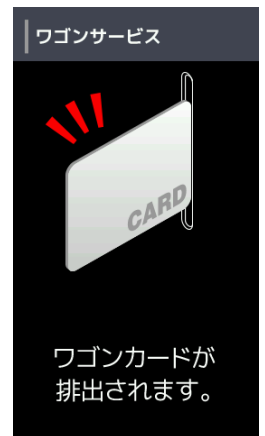

払出テスト機能

払出テスト機能

閉店後に玉の払出しテストを行うことができます。
管理PCの「払出テスト」操作により払出しテストを行うことができます。
「払出テスト」操作時は、本貸機の[払出]スイッチを押すことにより払出しすることができます。
入金、カード挿入の必要はありません。
払出しされる玉数は、あらかじめ設定されている玉数です。



遊技機の[計数]スイッチを押下しても、本貸機に持玉として加算はされず、計数した遊技球は破棄されます。

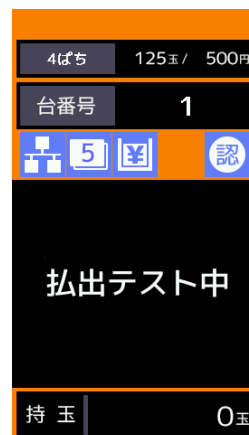

i クリアカードの取り扱い方

i クリアカードの取り扱い方

1

<カードの入れ方>

カードをゆっくりカード挿入口に挿入します。
カードには、挿入方向はありません。
カードが一度シャッターにあたります。
すぐにシャッターが開きますので、そのままゆっくりと挿入してください。
カードが自動的に取り込まれます。
※カードを強く押し込むと、カードが変形する可能性がありますので注意してください。

カード挿入口

カード

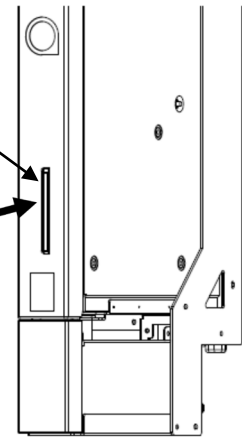

2

<カードの取り扱い>

カードを傷つけたり、濡らしたり、折り曲げたり、ラベル(シール、テープ等)を貼り付けたりしないでください。

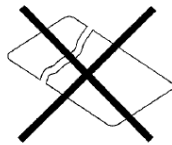

カードの
傷付け禁止

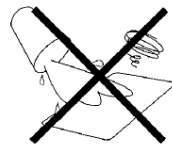

カードの
水濡れ禁止

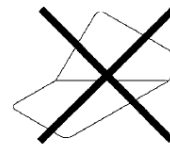

カードの
折り曲げ禁止

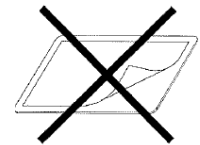

カードのラベル
等の貼り付け禁止

<詰まったカードの取り出し方>

カードを自動で返却できない場合は、本貸機を貸機本体
取付枠から引き抜いてください。

●搬送路にカードが詰まっている場合

リジェクトレバー①を矢印方向へ押しながら、開口部②を
開いてください。

内部からカードを引き抜いてください。

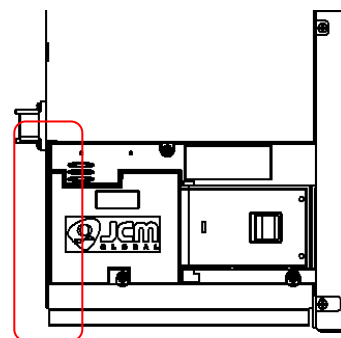
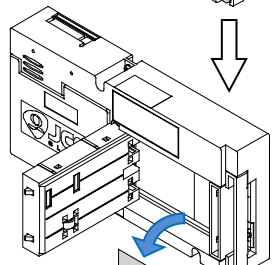
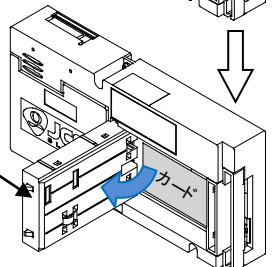
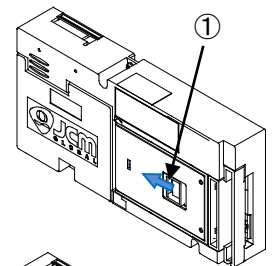

●カードスタック部にカードが詰まっている場合

リジェクトレバー①を矢印方向へ押しながら、開口部②を
開いてください。

後方の穴③から細い棒等でカードを前方に押し出して
ください。

内部からカードを引き抜いてください。

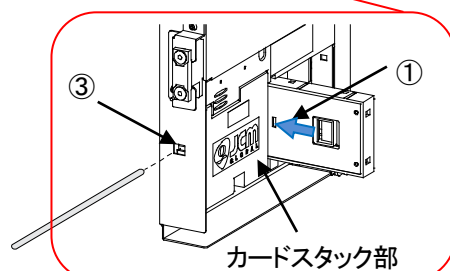

カードスタック部

メッセージ表示エリア表示一覧表

開店中トップ画面や閉店画面のメッセージ表示エリアには、
本貸機の状態にあわせて様々なアニメーションやメッセージが表示されます。

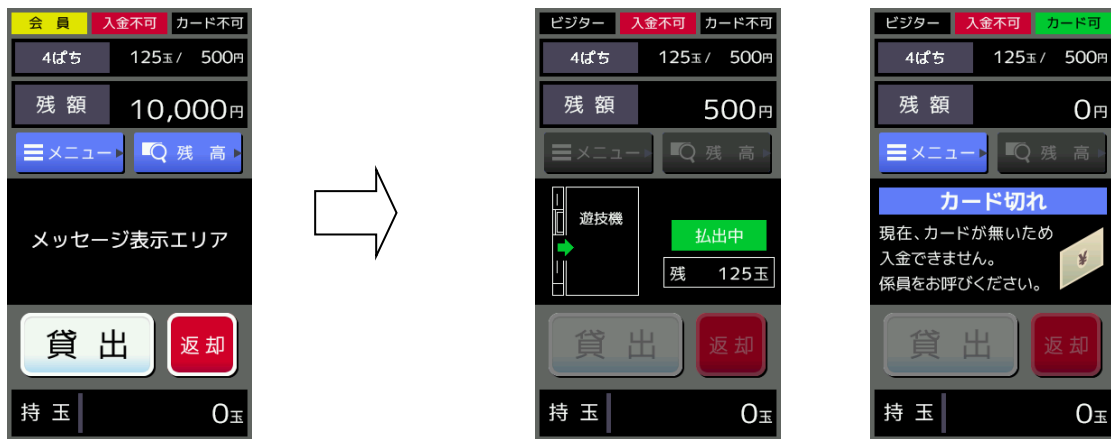

払出中画面例

カード切れ画面例

メッセージエリア表示内容一覧

No	動作状態	表示画面内容	表示画面説明	開店時	閉店時
1	ストッカー	『ストッカー』を表示	ストッカー台の場合に、ストッカーである事を表示します。 4001 ≤ ストッカー台番号 ≤ 4050	○	○
2	払出中	払出中状態をイメージしたアニメーション画面と払出玉数を表示	貸出あるいは払出動作の間表示します。	○	-
3	計数中	計数中状態をイメージしたアニメーション画面を表示	計数動作の間表示します。	○	-
4	データ回収中	『データ回収中 しばらくお待ちください。』を表示	データセンターからデータ回収を行っている間表示されます。	○	-
5	カード返却玉数未満 <small>※管理遊技機のみ</small>	『持玉が残っているため返却できません。払出スイッチで持玉を払い出してください。』を表示	クリアビジターカードの持玉数が規定玉数未満の状態[返却]ボタンを押した場合に表示されます。 ※規定玉数については管理PC側で設定が行えます。	○	-
	カード返却メダル数未満 <small>※メダルレス遊技機のみ</small>	『持メダルが残っているため返却できません。払出スイッチで持メダルを払い出してください。』を表示	クリアビジターカードの持メダル数が規定枚数未満の状態[返却]ボタンを押した場合に表示されます。 ※規定枚数については管理PC側で設定が行えます。	○	-
6	遊技球あり <small>※管理遊技機のみ</small>	『遊技球が残っています。計数をしてください。カードを返却する場合は、再度返却ボタンを押下してください。』を表示	遊技球がある状態で[返却]ボタンを押した場合に表示されます。	○	-
	遊技メダルあり <small>※メダルレス遊技機のみ</small>	『遊技メダルが残っています。計数をしてください。カードを返却する場合は、再度返却ボタンを押下してください。』を表示	遊技メダルがある状態で[返却]ボタンを押した場合に表示されます。	○	-

No	動作状態	表示画面内容	表示画面説明	開店時	閉店時
7	申告上限超過 (お知らせ)	『お知らせがあります。メニューから遊技上限申告を選択し、遊技状況を確認してください。』を表示	予め申告した金額、時間、来店回数の何れかが上限に達した際に表示されます。	○	—
8	申告上限超過 (利用不可)	『申告上限に達したため、会員カードの利用に以下の制限がかかります。』を表示	予め申告した金額、時間、来店回数の何れかが上限に達した際に表示されます。(利用不可設定の場合)	○	—
9	他レート持玉あり	『他レート持玉あり 他レートの持玉があります。残高照会 で確認できません。』	他レートに持玉がある場合表示に表示されます。	○	—
10	カード切れ	『カード切れ 現在、カードが無いため入金できません。係員をお呼びください。』を表示	スタック部にカードない場合に表示されます。	○	—
11	カードフル	『カードフル 現在、カードがいっぱいでカードが挿入できません。係員をお呼びください。』を表示	スタック部にカードが10枚フルで入っている場合に表示されます。	○	—
12	専用PIF断線	『専用PIF断線 係員をお呼びください。F01』を表示	専用PIFケーブルの断線検出時に表示されます。	○	○
13	遊技機～貸機間通信異常	『遊技機～貸機間通信異常 係員をお呼びください。Fxx※』を表示 ※F02、F04、F05、F50	遊技機との通信で異常が発生した場合に表示されます。	○	○
14	貸機異常	『貸機異常 係員をお呼びください。Fxx※』を表示 ※F03、F06、F07	遊技機との通信で異常が発生した場合に表示されます。	○	○
15	遊技機異常	『遊技機異常 係員をお呼びください。Fxx※』を表示 ※F11、F12、F20、F21	遊技機からの異常を検知した場合に表示されます。	○	○
16	遊技機未照合	『遊技機未照合 係員をお呼びください。Fxx※』を表示 ※F22、F23	一定期間内に遊技機情報センターから遊技機主制御の照合ができなかった場合に表示されます。	○	○
17	貸機未認証	『貸機未認証 係員をお呼びください。F25』を表示	一定期間内に遊技機情報センターから貸機SC基板の照合ができなかった場合に表示されます。	○	○
18	遊技機前飾り開放 ※管理遊技機のみ	『遊技機前飾り開放 係員をお呼びください。H64』を表示	遊技機からの異常を検知した場合に表示されます。	○	○
19	遊技機設定ドアオープン信号検知 ※メダルレス遊技機のみ	『遊技機設定ドアオープン信号検知 係員をお呼びください。H64』を表示	遊技機からの異常を検知した場合に表示されます。	○	○
20	遊技機裏機構部開放※ ¹ ※管理遊技機のみ	『遊技機裏機構部開放 係員をお呼びください。H65』を表示	遊技機からの異常を検知した場合に表示されます。	○	○

No	動作状態	表示画面内容	表示画面説明	開店時	閉店時
21	遊技機ドアオープン信号検知 ※メダルレス遊技機のみ	『遊技機ドアオープン信号検知 係員をお呼びください。H65』を表示	遊技機からの異常を検知した場合に表示されます。	○	○
22	遊技機不正検知※1 ※管理遊技機のみ	『遊技機不正検知 係員をお呼びください。Pxx※』を表示 ※P67、P68、P69	遊技機からの異常を検知した場合に表示されます。	○	○
23	遊技機不正検知※1 ※メダルレス遊技機のみ	『遊技機不正検知 係員をお呼びください。Pxx※』を表示 ※P66、P67、P68	遊技機からの異常を検知した場合に表示されます。	○	○
24	コンプリート信号検知	『コンプリート信号検知 係員をお呼びください。P70』を表示	遊技機からの異常を検知した場合に表示されます。	○	○
25	遊技機不正電波検知※1 ※管理遊技機のみ	『遊技機不正電波検知 係員をお呼びください。H66』を表示	遊技機からの異常を検知した場合に表示されます。	○	○
26	遊技機入賞球数異常※1 ※管理遊技機のみ	『遊技機入賞球数異常 係員をお呼びください。H6x※』を表示 ※H68、H69	遊技機からの異常を検知した場合に表示されます。	○	○
27	遊技機小球検知※1 ※管理遊技機のみ	『遊技機小球検知 係員をお呼びください。H72』を表示	遊技機からの異常を検知した場合に表示されます。	○	○
28	遊技機鉄球検知※1 ※管理遊技機のみ	『遊技機鉄球検知 係員をお呼びください。H73』を表示	遊技機からの異常を検知した場合に表示されます。	○	○
29	遊技機枠異常※1 ※管理遊技機のみ	『遊技機枠異常 係員をお呼びください。Hxx※』を表示 ※H01～H63	遊技機からの異常を検知した場合に表示されます。	○	○
30	遊技機エラー (メダル数制御) ※メダルレス遊技機のみ	『遊技機エラー(メダル数制御) 係員をお呼びください。Hxx※』を表示 ※H01～H63	遊技機からの異常を検知した場合に表示されます。	○	○
31	遊技機盤面異常 ※管理遊技機のみ	『遊技機盤面異常 係員をお呼びください。Pxx※』を表示 ※P01～P63	遊技機からの異常を検知した場合に表示されます。	○	○
32	遊技機エラー (主制御) ※メダルレス遊技機のみ	『遊技機エラー(主制御) 係員をお呼びください。Pxx※』を表示 ※P01～P63	遊技機からの異常を検知した場合に表示されます。	○	○
33	BBN 運転停止警告	『BBN 運転停止警告』を表示	一定期間(360時間)データが回収されていないと運転停止警告が表示されます。	○	○
34	HCBOX未認証	『HCBOX未認証』を表示	ホールコンBOXと一定期間認証がとれなかった場合に表示されます。未認証時は遊技情報の一部に制限がかかります。	○	○
35	HCBOX接続異常	『HCBOX接続異常』を表示	HCBOXと通信できない場合に表示されます。	○	○

No	動作状態	表示画面内容	表示画面説明	開店時	閉店時
36	遊技機未認証警告3	『遊技機未認証警告3』を表示	遊技機情報センターとの認証が取れない状態が継続しており貸出停止まで残り20時間を切った場合に表示されます。	○	○
37	貸機未認証警告3	『貸機未認証警告3』を表示	遊技機情報センターとの認証が取れない状態が継続しており貸出停止まで残り20時間を切った場合に表示されます。	○	○
38	遊技機未認証警告2	『遊技機未認証警告2』を表示	遊技機情報センターとの認証が取れない状態が継続しており貸出停止まで残り40時間を切った場合に表示されます。	○	○
39	貸機未認証警告2	『貸機未認証警告2』を表示	遊技機情報センターとの認証が取れない状態が継続しており貸出停止まで残り40時間を切った場合に表示されます。	○	○
40	遊技機未認証警告1	『遊技機未認証警告1』を表示	遊技機情報センターとの認証が取れない状態が継続しており貸出停止まで残り100時間を切った場合に表示されます。	○	○
41	貸機未認証警告1	『貸機未認証警告1』を表示	遊技機情報センターとの認証が取れない状態が継続しており貸出停止まで残り140時間を切った場合に表示されます。	○	○
42	HCBOX 未認証警告2	『HCBOX 未認証警告2』を表示	HCBOXと認証が取れないまま2日以上経過した場合に表示されます。 3日経過するとHCBOX 未認証となり、遊技情報の一部に制限が掛かります。	○	○
43	価値無し状態、 遊技球あり ※管理遊技機のみ	『遊技球があります』を表示	価値無し状態で、管理遊技機に遊技球がある場合に表示されます。	○	○
44	価値無し状態 遊技メダルあり ※メダルレス遊技機のみ	『遊技メダルがあります』を表示	価値無し状態で、メダルレス遊技機に遊技メダルがある場合に表示されます。	○	○
45	閉店中	『閉店中』を表示	閉店中に表示されます。	×	○
46	遊技機エラー ※管理遊技機のみ	『遊技機エラー 係員をお呼びください Xxx※』を表示 ※P71～P99,H70,H71,H74～H99	遊技機からの異常を検知した場合に表示されます。	○	○
47	遊技機エラー ※メダルレス遊技機のみ	『遊技機エラー 係員をお呼びください Xxx※』を表示 ※P71～P99,H66,H68,H69H70～H99	遊技機からの異常を検知した場合に表示されます。	○	○

※1 遊技機インターフェース関係の異常通知になります。発生時には状態表示ランプも赤点滅します。

管理遊技機/メダルレス遊技機で異常が発生した場合、メッセージ表示エリアに下記内容が表示されます。解除手順に従って対処してください。

< 管理遊技機の場合 >

コード	表示画面内容	解除手順
F01	専用 PIF 断線	①遊技機との専用PIFケーブル及び接続コネクタ部を確認してください。 ②遊技球数を確認してください。 ③貸機を抜き挿ししてください。 上記対処をしても復帰しない場合は、貸機を交換してください。
F02	遊技機～貸機間通信異常	①遊技機の電源が入っているか確認してください。 ②遊技機との専用PIFケーブル及び接続コネクタ部を確認してください。 ③遊技球数を確認してください。 ④貸機を抜き挿ししてください。 上記対処をしても復帰しない場合は、貸機を交換してください。
F03 F06	貸機異常	①遊技球数を確認してください。 ②貸機を抜き挿ししてください。 上記対処をしても復帰しない場合は、貸機を交換してください。
F04 F05	遊技機～貸機間通信異常	①遊技機との専用PIFケーブル及び接続コネクタ部を確認してください。 ②遊技球数を確認してください。 ③貸機を抜き挿ししてください。 上記対処をしても復帰しない場合は、貸機を交換してください。
F07	貸機異常	①遊技機との専用PIFケーブル及び接続コネクタ部を確認してください ②遊技球数を確認してください。 ③貸機を抜き挿ししてください。 上記対処をしても復帰しない場合は、貸機を交換してください。
F11	遊技機異常	エラー復帰しない場合は、遊技機製造業者にお問い合わせください。
F12 F20 F21	遊技機異常	エラー復帰しない場合は、遊技機製造業者に連絡し、点検修理を受けてください。
F22 F23	遊技機未照合	①ホール事務所のクリアサーバー、貸機間の接続状況を確認ください。 ②クリアサーバー、遊技機情報センター間の接続確認をしてください。 上記対処をしても復帰しない場合は、遊技機製造業者に連絡し、点検修理を受けてください。
F25	貸機未認証	①ホール事務所のクリアサーバー、貸機間の接続状況を確認ください。 ②クリアサーバー、遊技機情報センター間の接続確認をしてください。 上記対処をしても復帰しない場合は、貸機を交換してください。
F50	遊技機～貸機間通信異常	①遊技機の電源が入っているか確認してください。 ②遊技機との専用PIFケーブル及び接続コネクタ部を確認してください。 上記対処をしても復帰しない場合は、遊技機製造業者に連絡し、点検修理を受けてください。

コード	表示画面内容	解除手順
P01～P63	遊技機盤面異常	①遊技盤を確認してください。 ②遊技機製造業者に連絡し、点検修理を受けてください。
P67 P68 P69	遊技機不正検知	①遊技盤を確認してください。 ②遊技機製造業者に連絡し、点検修理を受けてください。
P70	コンプリート信号検知	遊技機製造業者に連絡し、対処の確認をしてください。
P71	遊技機エラー	①遊技盤を確認してください。 ②遊技機製造業者に連絡し、点検修理を受けてください。
H01～H63	遊技機枠異常	①遊技機枠を確認してください。 ②遊技機製造業者に連絡し、点検修理を受けてください。
H64	遊技機前飾り開放	前飾りを閉じてください。
H65	遊技機裏機構部開放	裏機構部を閉じてください。
H66	遊技機不正電波検知	遊技機の電源を再投入してください。
H68 H69	遊技機入賞球数異常	遊技機の電源を再投入してください。
H70 H71	遊技機エラー	①遊技機枠を確認してください。 ②遊技機製造業者に連絡し、点検修理を受けてください。
H72	遊技機小球検知	①遊技球の確認をしてください。 ②遊技機の電源を再投入してください。
H73	遊技機鉄球検知	①遊技球の確認をしてください。 ②遊技機の電源を再投入してください。
H74～H79	遊技機エラー	①遊技機枠を確認してください。 ②遊技機製造業者に連絡し、点検修理を受けてください。

< メダルレス遊技機の場合 >

コード	表示画面内容	解除手順
F01	専用 PIF 断線	①遊技機との専用PIFケーブル及び接続コネクタ部を確認してください。 ②遊技メダル数を確認してください。 ③貸機を抜き挿ししてください。 上記対処をしても復帰しない場合は、貸機を交換してください。
F02	遊技機～貸機間通信異常	①遊技機の電源が入っているか確認してください。 ②遊技機との専用PIFケーブル及び接続コネクタ部を確認してください。 ③遊技メダル数を確認してください。 ④貸機を抜き挿ししてください。 上記対処をしても復帰しない場合は、貸機を交換してください。
F03 F06	貸機異常	①遊技メダル数を確認してください。 ②貸機を抜き挿ししてください。 上記対処をしても復帰しない場合は、貸機を交換してください。
F04 F05	遊技機～貸機間通信異常	①遊技機との専用PIFケーブル及び接続コネクタ部を確認してください。 ②遊技メダル数を確認してください。 ③貸機を抜き挿ししてください。 上記対処をしても復帰しない場合は、貸機を交換してください。
F07	貸機異常	①遊技機との専用PIFケーブル及び接続コネクタ部を確認してください ②遊技メダル数を確認してください。 ③貸機を抜き挿ししてください。 上記対処をしても復帰しない場合は、貸機を交換してください。
F11 F12 F20 F21	遊技機異常	エラー復帰しない場合は、遊技機製造業者にお問い合わせください。
F22 F23	遊技機未照合	①ホール事務所のiクリアサーバー、貸機間の接続状況を確認ください。 ②iクリアサーバー、遊技機情報センター間の接続確認をしてください。 上記対処をしても復帰しない場合は、遊技機製造業者にお問い合わせください。
F25	貸機未認証	①ホール事務所のiクリアサーバー、貸機間の接続状況を確認ください。 ②iクリアサーバー、遊技機情報センター間の接続確認をしてください。 上記対処をしても復帰しない場合は、貸機を交換してください。
F50	遊技機～貸機間通信異常	①遊技機の電源が入っているか確認してください。 ②遊技機との専用PIFケーブル及び接続コネクタ部を確認してください。 上記対処をしても復帰しない場合は、遊技機製造業者にお問い合わせください。

コード	表示画面内容	解除手順
P01～P63	遊技機エラー(主制御)	①遊技機を確認してください。 ②エラー復旧しない場合は、遊技機製造業者にお問い合わせください。
P66 P67 P68	遊技機不正検知	①遊技機を確認してください。 ②エラー復旧しない場合は、遊技機製造業者にお問い合わせください。
P70	コンプリート信号検知	遊技機の設定変更を実施してください。
P71	遊技機エラー	①遊技機を確認してください。 ②エラー復旧しない場合は、遊技機製造業者にお問い合わせください。
H01～H63	遊技機エラー(メダル数制御)	①遊技機を確認してください。 ②エラー復旧しない場合は、遊技機製造業者にお問い合わせください。
H64	遊技機設定ドアオープン信号検知	設定ドアを閉じてください。
H65	遊技機ドアオープン信号検知	ドアを閉じてください。
H66 H68 H69 H70～H79	遊技機エラー	①遊技機を確認してください。 ②エラー復旧しない場合は、遊技機製造業者にお問い合わせください。

警告表示一覧表

警告異常発生時には、警告内容に沿った警告画面が表示されます。
該当する警告表示の内容に従って対処してください。

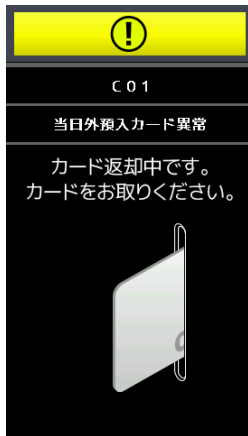

警告画面1表示例

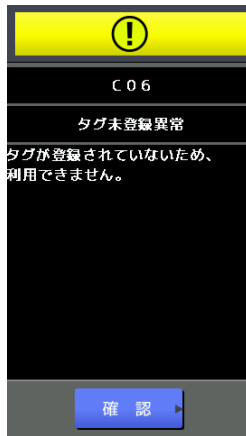

警告画面2表示例

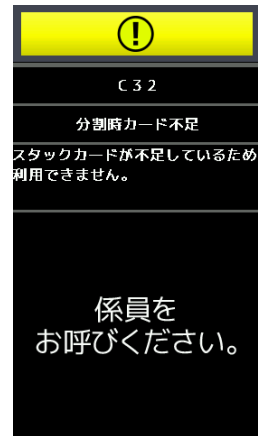

警告画面3表示例

●警告表示一覧

警告表示	警告内容	対処方法
警告コード		
C01	当日外預入カード異常	当日外のカードが挿入されました。 救済処置を行う場合、管理PCでカード日付を更新してください。
C03	カード読取異常	カードデータの読み出しに失敗しました。 再度挿入しても返却されるようであれば、カード又はカードリーダーユニットに異常があります。
C04	カード未登録異常	登録されていないカードです。 他店舗で発行されたカードの可能性があります。管理PCでカード履歴を確認してください。
C05	カード書換回数異常	カードの書き換え回数が10万回を超えました。 寿命ですので、使用しないでください。
C06	タグ未登録異常	登録されていないタグです。 管理PCで確認をしてください。
C09	カードデータ異常	カードデータが壊れています。 管理PCで確認をしてください。
C10	カード残高異常	カード残額が一致しません。 管理PCで貸機履歴等にて残額の確認をしてください。
C23	管理装置通信異常	管理装置との通信が正常にできていません。 管理装置との通信状態を確認してください。
C24	カード認証異常	カード認証ができませんでした。 使用可能か確認してください。
C25	カード初期化異常	カードの不良です。 使用しないでください。
C26	価値有りカード挿入異常	メンテナンスモード時・閉店時に残額(預り金、持玉)のあるカードは挿入できません。

警告表示	警告内容	対処方法
警告コード		
C27	他店価値有りカード挿入異常	他店で入金や持玉が作られたまま精算されていません。カードを最後に更新したお店で精算するよう説明してください。
C29	台移動禁止カード挿入異常	台移動禁止設定の貸機に、他の貸機で排出した持玉ありカードが挿入されました。 台移動禁止設定の貸機で排出した持玉ありカードが他の貸機に挿入されました。
C30	テスト運用カード挿入異常	通常運用中にテスト運用で排出されたカードが挿入されました。
C31	通常運用カード挿入異常	テスト運用モード中に通常運用で排出されたカードが挿入されました。
C32	分割時カード不足	スタック部にカードがない状態で、持玉分割をしようとした。

エラー表示一覧表

●貸機関係 エラー表示

異常発生時にはエラー表示画面が表示され状態表示ランプが赤点灯します。

本貸機のメンテナンスタグタッチ位置にメンテナンスタグをタッチすることで、エラー解除ガイダンス画面が表示されますので、ガイダンス表示に従ってエラー解除処理を行ってください。

画面表示例:カード書込異常

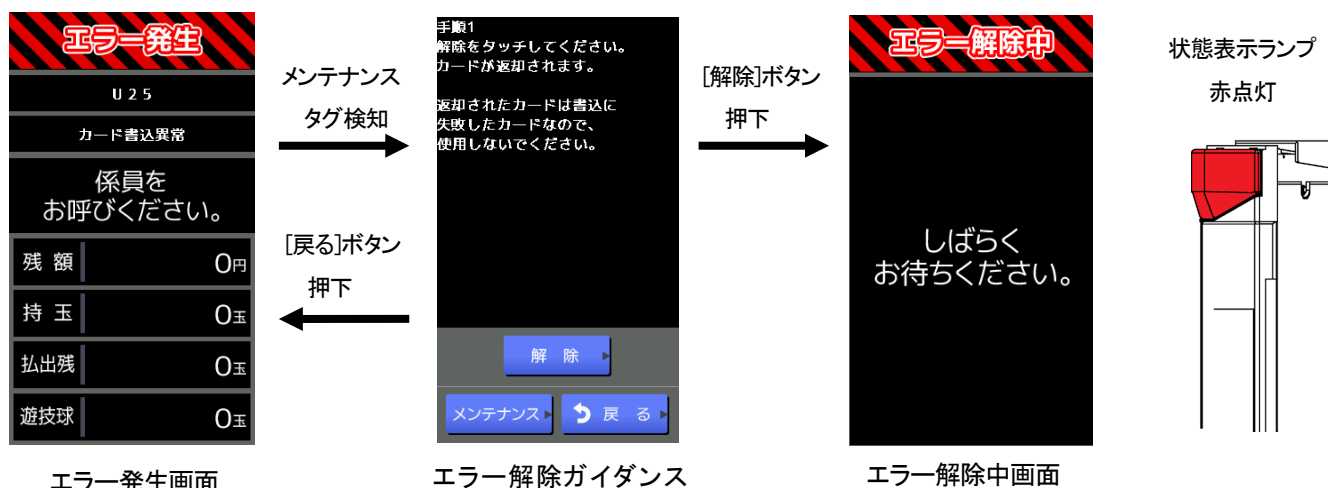

エラー発生画面

エラー解除ガイダンス

エラー解除中画面

貸機関係 エラー表示一覧

エラーコード	エラー名称 エラー内容	対処方法
FE	・FRAM異常 外部接続基板のFRAMアクセスで異常が発生しました。	① [解除]ボタンをタッチしてください。 ② 貸機を抜き挿ししてください。 上記対処をしても復帰しない場合は、貸機を交換してください。
bE	・BBN異常 BBNで異常が発生しました。	① [解除]ボタンをタッチしてください。 ② 貸機を抜き挿ししてください。 上記対処をしても復帰しない場合は、貸機を交換してください。
b1	・運転停止異常 一定期間(500時間)i クリアサーバーによりデータが回収されていません。	① i クリアサーバーによりデータ回収を行う事で復帰します。 ※i クリアサーバーとの通信ができていません。 i クリアサーバーの電源、LANケーブルを確認してください。
Eo	・金庫オープン 金庫扉が開いています。	① 金庫扉が開いています。 金庫扉を閉じてください。
E0	・紙幣受取前詰まり 紙幣受取前に詰まりが発生しました。	① [解除]ボタンをタッチしてください。 ② 詰まった紙幣を取り除いてください。 ③ 取り除いた紙幣はお客様に確認の上、返却してください。
E1	・紙幣受取後詰まり 紙幣受取後に詰まりが発生しました。	① [解除]ボタンをタッチしてください。 ② 詰まった紙幣を取り除いてください。 ③ 取り除いた紙幣はお客様に確認の上、回収してください。

エラーコード	エラー名称 エラー内容	対処方法
E4	・紙幣抜取異常 予期しない抜取を検知しました。	① 貸機の状態を確認し、不正行為等が行われていないかを確認してください。 ② [解除]ボタンをタッチし、貸機を抜いてください。 ③ 搬送路上に紙幣や異物がある場合は、取り除いてください。 ④ 貸機を挿してください。
E6	・金庫オープン動作異常 金庫オープンに失敗しました。	① 解除ボタンをタッチしてください。 再度金庫オープン動作を行います。 金庫オープンは管理者タグのみ有効です。 上記対処をしても復帰しない場合は、紙幣等が詰まっている可能性がありますので識別機の確認を行って下さい。
E8	・金庫フル検知 金庫がフル状態です。	① [解除]ボタンをタッチしてください。金庫オープン動作を行います。 ② 金庫内の紙幣を全て回収してください。 金庫オープンは管理者タグのみ有効です。
E20-1	・紙幣識別機異常 紙幣識別機のメモリー異常を検知しました。	① [解除]ボタンをタッチしてください。復帰処理を行います。 上記対処をしても復帰しない場合は、貸機を交換してください。
E20-2	・紙幣識別機異常 紙幣識別機のROM異常を検知しました。	① 紙幣識別機のプログラムが壊れています。 貸機を交換してください。
E22	・紙幣識別機通信異常 紙幣識別機との通信で異常が発生しました。	① [解除]ボタンをタッチしてください。 ② 貸機を抜き挿ししてください。 上記対処をしても復帰しない場合は、紙幣識別機のコネクタ抜けがないかを確認して下さい。 復帰しない場合は、貸機を交換してください。

エラーコード	エラー名称 エラー内容	対処方法
d1-1	・液晶タッチパネルコントローラ異常 ハードウェア異常を検知しました。	
d1-2	・液晶タッチパネルコントローラ異常 タッチパネルコントローラ通信異常が発生しました。	
d1-3	・液晶タッチパネルコントローラ異常 キャリブレーション異常が発生しました。	① 貸機背面のラッチを解除して、貸機を抜き挿ししてください。 上記対処をしても復帰しない場合は、貸機を交換してください。
d1-4	・液晶タッチパネルコントローラ異常 タッチパネルコントローラのプログラム異常が発生しました。	
d2	・液晶基板通信異常 液晶基板との通信で異常が発生しました。	① [解除]ボタンをタッチしてください。 ② 貸機を抜き挿ししてください。上記対処をしても復帰しない場合は、貸機を交換してください。
d3-1	・液晶基板異常 画像データが保存されていません。	① 液晶基板プログラムの再ダウンロードをしてください。 上記対処をしても復帰しない場合は、貸機を交換してください。

エラーコード	エラー名称 エラー内容	対処方法
d3-3	・液晶基板異常 内部メモリー異常が発生しました。	① [解除]ボタンをタッチしてください。 ② 貸機を抜き挿ししてください。 上記対処をしても復帰しない場合は、貸機を交換してください。
d3-4	・液晶基板異常 内部メモリー異常が発生しました。	① [解除]ボタンをタッチしてください。 ② 貸機を抜き挿ししてください。 上記対処をしても復帰しない場合は、貸機を交換してください。
d3-5	・液晶基板異常 液晶基板ROM(プログラムデータ)が壊れています。	① 液晶基板プログラムの再ダウンロードをしてください。 上記対処をしても復帰しない場合は、貸機を交換してください。
d3-6	・液晶基板異常 画面更新時に異常が発生しました。	① 貸機背面のラッチを解除して、貸機を抜き挿ししてください。 上記対処をしても復帰しない場合は、貸機を交換してください。 ※本エラーは、表示部の異常であるため画面表示例と表示が異なります。
d3-7	・液晶基板異常 画像データの読み込み時に異常が発生しました。	① 貸機背面のラッチを解除して、貸機を抜き挿ししてください。 上記対処をしても復帰しない場合は、貸機を交換してください。 ※本エラーは、表示部の異常であるため画面表示例と表示が異なります。
d4-1	・POP画像ダウンロード異常 内部メモリー異常が発生しました。	① 解除ボタンをタッチしてください。 ② 貸機を抜き挿ししてください。自動で再ダウンロードが行われます。 上記対処をしても復帰しない場合は、貸機を交換してください。
d4-2	・POP画像ダウンロード異常 内部メモリー異常が発生しました。	
d4-3	・POP画像ダウンロード異常 画像データの更新に失敗しました。	
d4-4	・POP画像ダウンロード異常 画像データの更新に失敗しました。	
d4-5	・POP画像ダウンロード異常 画像データの読み込みに失敗しました。	
nE	・貸出単価異常 貸機の貸出単価の設定値が異常です。	① [解除]ボタンをタッチしてください。貸機は再起動し、貸出単価を再取得します。
U20	・RW基板通信異常 RW基板との通信で異常が発生しました。	① 貸機背面のラッチを解除して貸機を抜き挿ししてください。 上記対処をしても復帰しない場合は、貸機を交換してください。

エラーコード	エラー名称 エラー内容	対処方法
U23	・価値移動カードなし異常 価値移動発生時、スタックカードがないため価値移動ができません。	① 残額のないクリアビジターカードを挿入してください。
U24-1	・カード挿入異常 カード挿入時に詰まりが発生しました。	<p>① [解除]ボタンをタッチしてください。カードが返却されます。</p> <p><カードが返却されない場合></p> <p>① [メンテナンス]ボタンをタッチし、貸機電磁ロック解除をしてください。</p> <p>② 貸機を取り外し、詰まっているカードを取り除いてください。</p> <p>③ 貸機を挿してください。</p> <p>上記対処をしても復帰しない場合は、貸機を交換してください。</p>
U24-2	・カード収納異常 カード収納時に詰まりが発生しました。	
U24-3	・カード繰出異常 カード繰り出し時に詰まりが発生しました。	
U24-4	・カード排出異常 カード排出時に詰まりが発生しました。	
U24-6	・スタックソレノイド異常 カードリーダライタユニットのスタックソレノイドの動作で異常が発生しました。	
U25	・カード書込異常 カードの書き込みに失敗しました。	
	・カード書込異常 カードの書き込みに失敗しました。 (ワゴンカードの場合)	<p>① [解除]ボタンをタッチしてください。カードが返却されます。</p> <p>返却されたカードの内容を管理 PC で確認し、必要に応じて持玉補正を行ってください。</p> <p>※異常が多発する場合は、カードユニットの異常の可能性があります。</p> <p>カードユニットの点検を行ってください。</p> <p>上記対処をしても復帰しない場合は、貸機を交換してください。</p>
U26	・カード抜取異常 カードが抜き取られました。	<p>① [解除]ボタンをタッチしてください。エラーを解除します。</p> <p>② 残額があるカードはお客様に確認し、返却してください。</p>
U27	・カード読込異常 繰り出したカードの読み込みに失敗しました。	<p>① [解除]ボタンをタッチしてください。カードが排出されます。</p> <p>② 排出したカードは使用できない可能性がありますので、回収してください。</p>
U28	・オフラインデータフル オフラインデータがフルになりました。	① オンラインの復帰を待ってください。 復帰することで、遊技が可能になります。

エラーコード	エラー名称 エラー内容	対処方法
U29	・カード暗証番号入力異常 規定回数暗証番号の入力に失敗しました。	① [解除]ボタンをタッチしてください。カードが返却されます。
U50	・使用停止カード挿入検知 使用停止カードが挿入されました。	① [解除]ボタンをタッチしてください。カードが返却されます。 ② 管理PCでカードを確認してください。 盗難・紛失・更新異常カードの可能性があります。
J1	・貸機電磁ロック動作異常 貸機の電磁ロックが解除できませんでした。	① 貸機本体を押し込みながら、[解除]ボタンをタッチしてください。 上記手順で解除できない場合は、貸機電磁ロック部の異常の可能性がありますので確認してください。
J2	・貸機電磁ロック解除 貸機の電磁ロックが解除されていません。	① 貸機を抜き挿ししてください。
S1	・SC基板初期鍵取得異常 起動時に初期鍵が取得できませんでした。	① [解除]ボタンをタッチしてください。 ② 貸機を抜き挿ししてください。 上記対処をしても復帰しない場合は、貸機を交換してください。
S3	・貸出異常 貸出に失敗しました。	① [解除]ボタンをタッチすると再度貸し出しを行います。 上記対処をしても復帰しない場合は、貸機または遊技機を交換してください。

エラーコードFxx系のエラーは、接続されている遊技機が管理遊技機かメダルレス遊技機かでエラー内容及び対処方法が異なる箇所があります。以下に、管理遊技機の場合、メダルレス遊技機の場合の一覧表を記載します。

< 管理遊技機の場合 >

エラーコード	エラー名称 エラー内容	対処方法
F08	・貸機、遊技機異常 遊技機からの異常を検知しました。	①遊技機を確認してください。 ②遊技機に異常がなければ解除をタッチしてください。 ③貸機を抜き挿ししてください。 上記対処をしても復帰しない場合は、遊技機製造業者にお問い合わせください。それでも復帰しない場合は、貸機を交換してください。
F10	・貸機異常 SC 基板が SC 基板異常1を検知しました。	① [解除]ボタンをタッチしてください。 ② 貸機を抜き挿ししてください。 上記対処をしても復帰しない場合は、貸機を交換してください。
F13	・総賞球球数異常 遊技機から異常な総賞球球数を受信しました。	① [解除]ボタンをタッチしてください。 ② 貸機を抜き挿ししてください。 上記対処をしても復帰しない場合は、遊技機製造業者に連絡し、点検修理を受けてください。
F14	・遊技球数異常 遊技機から異常な遊技球数を受信しました。	① [解除]ボタンをタッチしてください。 ② 貸機を抜き挿ししてください。 上記対処をしても復帰しない場合は、遊技機製造業者に連絡し、点検修理を受けてください。
F15	・計数球数異常 遊技機から異常な計数球数を受信しました。	① [解除]ボタンをタッチしてください。 ② 貸機を抜き挿ししてください。 上記対処をしても復帰しない場合は、遊技機製造業者に連絡し、点検修理を受けてください。
F16	・貸出球数異常 貸機から異常な貸出球数を受信しました。	① [解除]ボタンをタッチしてください。 ② 貸機を抜き挿ししてください。 上記対処をしても復帰しない場合は、貸機を交換してください。
F17	・遊技機異常 遊技機から規定されていない遊技機種類を検知しました。	エラー復帰しない場合は、遊技機製造業者にお問い合わせください。

エラーコード	エラー名称 エラー内容	対処方法
F24	・貸機異常 SC基板がSC基板異常2を検知しました。	① [解除]ボタンをタッチしてください。 ② 貸機を抜き挿ししてください。 上記対処をしても復帰しない場合は、貸機を交換してください。
F26	・異常機器接続検知 開発治具の接続を検知しました。	エラー復帰しない場合は、貸機を交換してください。
F27	・遊技機異常 遊技機と通信中に遊技機種類の変更を検知しました。	① [解除]ボタンをタッチしてください。 ② 貸機を抜き挿ししてください。 上記対処をしても復帰しない場合は、遊技機製造業者にお問い合わせください。
F28	・貸機異常 SC基板メーカーコード不一致を検知しました。	① [解除]ボタンをタッチしてください。 ② 貸機を抜き挿ししてください。 上記対処をしても復帰しない場合は、貸機を交換してください。
F29	・貸機異常 設定時刻異常を検知しました。	① [解除]ボタンをタッチしてください。 ② 貸機を抜き挿ししてください。 上記対処をしても復帰しない場合は、貸機を交換してください。
F30	・貸機異常 統一店舗コード異常を検知しました。	① [解除]ボタンをタッチしてください。 ② 貸機を抜き挿ししてください。 上記対処をしても復帰しない場合は、貸機を交換してください。
F31	・貸機異常 SC基板初期鍵認証結果異常を検知しました。	① [解除]ボタンをタッチしてください。 ② 貸機を抜き挿ししてください。 上記対処をしても復帰しない場合は、貸機を交換してください。
F32	・貸機異常 SC基板認証鍵認証結果異常を検知しました。	① [解除]ボタンをタッチしてください。 ② 貸機を抜き挿ししてください。 上記対処をしても復帰しない場合は、貸機を交換してください。
F33	・貸機異常 SC基板出荷鍵認証結果異常を検知しました。	① [解除]ボタンをタッチしてください。 ② 貸機を抜き挿ししてください。 上記対処をしても復帰しない場合は、貸機を交換してください。

エラーコード	エラー名称 エラー内容	対処方法
F51～F59	・貸機、遊技機異常 遊技機からの異常を検知しました。	①遊技機を確認してください。 ②遊技機に異常がなければ解除をタッチしてください。 ③貸機を抜き挿ししてください。 上記対処をしても復帰しない場合は、遊技機製造業者にお問い合わせください。それでも復帰しない場合は、貸機を交換してください。
F60	・貸機異常 コマンド違いを検知しました。	① [解除]ボタンをタッチしてください。 ② 貸機を抜き挿ししてください。 上記対処をしても復帰しない場合は、貸機を交換してください。
F61	・貸機異常 復号異常を検知しました。	① [解除]ボタンをタッチしてください。 ② 貸機を抜き挿ししてください。 上記対処をしても復帰しない場合は、貸機を交換してください。
F62	・貸機異常 通信データ異常を検知しました。	① [解除]ボタンをタッチしてください。 ② 貸機を抜き挿ししてください。 上記対処をしても復帰しない場合は、貸機を交換してください。
F63	・貸機異常 通信異常を検知しました。	① [解除]ボタンをタッチしてください。 ② 貸機を抜き挿ししてください。 上記対処をしても復帰しない場合は、貸機を交換してください。
F64	・貸機異常 認証異常を検知しました。	① [解除]ボタンをタッチしてください。 ② 貸機を抜き挿ししてください。 上記対処をしても復帰しない場合は、貸機を交換してください。
F65	・貸機異常 SC基板との通信断を検知しました。	① [解除]ボタンをタッチしてください。 ② 貸機を抜き挿ししてください。 上記対処をしても復帰しない場合は、貸機を交換してください。
F66	・貸機異常 SC基板接続異常を検知しました。	① [解除]ボタンをタッチしてください。 ② 貸機を抜き挿ししてください。 上記対処をしても復帰しない場合は、貸機を交換してください。
F67	・貸機異常 SC基板初期鍵不一致を検知しました。	① [解除]ボタンをタッチしてください。 ② 貸機を抜き挿ししてください。 上記対処をしても復帰しない場合は、貸機を交換してください。
F68	・貸機異常 SC基板初期鍵認証異常を検知しました。	① [解除]ボタンをタッチしてください。 ② 貸機を抜き挿ししてください。 上記対処をしても復帰しない場合は、貸機を交換してください。
F69	・貸機異常 SC基板認証鍵モード不一致を検知しました。	① [解除]ボタンをタッチしてください。 ② 貸機を抜き挿ししてください。 上記対処をしても復帰しない場合は、貸機を交換してください。
F70	・貸機異常 SC基板認証鍵不一致を検知しました。	① [解除]ボタンをタッチしてください。 ② 貸機を抜き挿ししてください。 上記対処をしても復帰しない場合は、貸機を交換してください。

エラーコード	エラー名称 エラー内容	対処方法
F71	貸機異常 SC基板認証鍵認証異常を検知しました。	① [解除]ボタンをタッチしてください。 ② 貸機を抜き挿ししてください。 上記対処をしても復帰しない場合は、貸機を交換してください。
F72	・貸機異常 SC基板出荷鍵不一致を検知しました。	① [解除]ボタンをタッチしてください。 ② 貸機を抜き挿ししてください。 上記対処をしても復帰しない場合は、貸機を交換してください。
F73	・貸機異常 SC基板出荷鍵認証異常を検知しました。	① [解除]ボタンをタッチしてください。 ② 貸機を抜き挿ししてください。 上記対処をしても復帰しない場合は、貸機を交換してください。
F74~F99	・貸機、遊技機異常 遊技機からの異常を検知しました。	① 遊技機を確認してください。 ② 遊技機に異常がなければ解除をタッチしてください。 ③ 貸機を抜き挿ししてください。 上記対処をしても復帰しない場合は、遊技機製造業者にお問い合わせください。それでも復帰しない場合は、貸機を交換してください。

エラーコード	エラー名称 エラー内容	対処方法
P64	(エラー名称無し) 設定変更中信号を検知しました。	設定変更後、遊技球の発射または計数を実施してください。 ※貸機にはエラー表示されません。
P65	(エラー名称無し) 設定確認中信号を検知しました。	設定確認後、遊技球の発射または計数を実施してください。 ※貸機にはエラー表示されません。
P66	(エラー名称無し) RWMクリア信号を検知しました。	RWMクリア後、遊技球の発射または計数を実施してください。 ※貸機にはエラー表示されません。
H67	(エラー名称無し) 遊技球数クリアを検知しました。	遊技球数クリア後、遊技球の発射または計数を実施してください。 ※貸機にはエラー表示されません。

< メダルレス遊技機の場合 >

エラーコード	エラー名称 エラー内容	対処方法
F08	・貸機、遊技機異常 遊技機からの異常を検知しました。	① 遊技機を確認してください。 ② 遊技機に異常がなければ解除をタッチしてください。 ③ 貸機を抜き挿ししてください。 上記対処をしても復帰しない場合は、遊技機製造業者にお問い合わせください。それでも復帰しない場合は、貸機を交換してください。
F10	・貸機異常 SC 基板が SC 基板異常1を検知しました。	① [解除]ボタンをタッチしてください。 ② 貸機を抜き挿ししてください。 上記対処をしても復帰しない場合は、貸機を交換してください。
F13	・払出メダル数異常 遊技機から異常な払出メダル数を受信しました。	① [解除]ボタンをタッチしてください。 ② 貸機を抜き挿ししてください。 上記対処をしても復帰しない場合は、遊技機製造業者にお問い合わせください。
F14	・遊技メダル数異常 遊技機から異常な遊技メダル数を受信しました。	① [解除]ボタンをタッチしてください。 ② 貸機を抜き挿ししてください。 上記対処をしても復帰しない場合は、遊技機製造業者にお問い合わせください。
F15	・計数メダル数異常 遊技機から異常な計数メダル数を受信しました。	① [解除]ボタンをタッチしてください。 ② 貸機を抜き挿ししてください。 上記対処をしても復帰しない場合は、遊技機製造業者にお問い合わせください。
F16	・貸出メダル数異常 制御基板から異常な貸出メダル数を検知しました。	① [解除]ボタンをタッチしてください。 ② 貸機を抜き挿ししてください。 上記対処をしても復帰しない場合は、貸機を交換してください。
F17	・遊技機異常 遊技機から規定されていない遊技機種類を検知しました。	エラー復帰しない場合は、遊技機製造業者にお問い合わせください。

エラーコード	エラー名称 エラー内容	対処方法
F24	・貸機異常 SC基板がSC基板異常2を検知しました。	① [解除]ボタンをタッチしてください。 ② 貸機を抜き挿ししてください。 上記対処をしても復帰しない場合は、貸機を交換してください。
F26	・異常機器接続検知 開発治具の接続を検知しました。	エラー復帰しない場合は、貸機を交換してください。
F27	・遊技機異常 遊技機と通信中に遊技機種類の変更を検知しました。	① [解除]ボタンをタッチしてください。 ② 貸機を抜き挿ししてください。 上記対処をしても復帰しない場合は、遊技機製造業者にお問い合わせください。
F28	・貸機異常 SC基板メーカーコード不一致を検知しました。	① [解除]ボタンをタッチしてください。 ② 貸機を抜き挿ししてください。 上記対処をしても復帰しない場合は、貸機を交換してください。
F29	・貸機異常 設定時刻異常を検知しました。	① [解除]ボタンをタッチしてください。 ② 貸機を抜き挿ししてください。 上記対処をしても復帰しない場合は、貸機を交換してください。
F30	・貸機異常 統一店舗コード異常を検知しました。	① [解除]ボタンをタッチしてください。 ② 貸機を抜き挿ししてください。 上記対処をしても復帰しない場合は、貸機を交換してください。
F31	・貸機異常 SC基板初期鍵認証結果異常を検知しました。	① [解除]ボタンをタッチしてください。 ② 貸機を抜き挿ししてください。 上記対処をしても復帰しない場合は、貸機を交換してください。
F32	・貸機異常 SC基板認証鍵認証結果異常を検知しました。	① [解除]ボタンをタッチしてください。 ② 貸機を抜き挿ししてください。 上記対処をしても復帰しない場合は、貸機を交換してください。
F33	・貸機異常 SC基板出荷鍵認証結果異常を検知しました。	① [解除]ボタンをタッチしてください。 ② 貸機を抜き挿ししてください。 上記対処をしても復帰しない場合は、貸機を交換してください。
F51～F59	・貸機、遊技機異常 遊技機からの異常を検知しました。	① 遊技機を確認してください。 ② 遊技機に異常がなければ解除をタッチしてください。 ③ 貸機を抜き挿ししてください。 上記対処をしても復帰しない場合は、遊技機製造業者にお問い合わせください。それでも復帰しない場合は、貸機を交換してください。

エラーコード	エラー名称 エラー内容	対処方法
F60	・貸機異常 コマンド違いを検知しました。	① [解除]ボタンをタッチしてください。 ② 貸機を抜き挿ししてください。 上記対処をしても復帰しない場合は、貸機を交換してください。
F61	・貸機異常 復号異常を検知しました。	① [解除]ボタンをタッチしてください。 ② 貸機を抜き挿ししてください。 上記対処をしても復帰しない場合は、貸機を交換してください。
F62	・貸機異常 通信データ異常を検知しました。	① [解除]ボタンをタッチしてください。 ② 貸機を抜き挿ししてください。 上記対処をしても復帰しない場合は、貸機を交換してください。
F63	・貸機異常 通信異常を検知しました。	① [解除]ボタンをタッチしてください。 ② 貸機を抜き挿ししてください。 上記対処をしても復帰しない場合は、貸機を交換してください。
F64	・貸機異常 認証異常を検知しました。	① [解除]ボタンをタッチしてください。 ② 貸機を抜き挿ししてください。 上記対処をしても復帰しない場合は、貸機を交換してください。
F65	・貸機異常 SC基板との通信断を検知しました。	① [解除]ボタンをタッチしてください。 ② 貸機を抜き挿ししてください。 上記対処をしても復帰しない場合は、貸機を交換してください。
F66	・貸機異常 SC基板接続異常を検知しました。	① [解除]ボタンをタッチしてください。 ② 貸機を抜き挿ししてください。 上記対処をしても復帰しない場合は、貸機を交換してください。
F67	・貸機異常 SC基板初期鍵不一致を検知しました。	① [解除]ボタンをタッチしてください。 ② 貸機を抜き挿ししてください。 上記対処をしても復帰しない場合は、貸機を交換してください。
F68	・貸機異常 SC基板初期鍵認証異常を検知しました。	① [解除]ボタンをタッチしてください。 ② 貸機を抜き挿ししてください。 上記対処をしても復帰しない場合は、貸機を交換してください。
F69	・貸機異常 SC基板認証鍵モード不一致を検知しました。	① [解除]ボタンをタッチしてください。 ② 貸機を抜き挿ししてください。 上記対処をしても復帰しない場合は、貸機を交換してください。
F70	・貸機異常 SC基板認証鍵不一致を検知しました。	① [解除]ボタンをタッチしてください。 ② 貸機を抜き挿ししてください。 上記対処をしても復帰しない場合は、貸機を交換してください。
F71	貸機異常 SC基板認証鍵認証異常を検知しました。	① [解除]ボタンをタッチしてください。 ② 貸機を抜き挿ししてください。 上記対処をしても復帰しない場合は、貸機を交換してください。

エラーコード	エラー名称 エラー内容	対処方法
F72	・貸機異常 SC基板出荷鍵不一致を検知しました。	① [解除]ボタンをタッチしてください。 ② 貸機を抜き挿ししてください。 上記対処をしても復帰しない場合は、貸機を交換してください。
F73	・貸機異常 SC基板出荷鍵認証異常を検知しました。	① [解除]ボタンをタッチしてください。 ② 貸機を抜き挿ししてください。 上記対処をしても復帰しない場合は、貸機を交換してください。
F74~F99	・貸機、遊技機異常 遊技機からの異常を検知しました。	① 遊技機を確認してください。 ② 遊技機に異常がなければ解除をタッチしてください。 ③ 貸機を抜き挿ししてください。 上記対処をしても復帰しない場合は、遊技機製造業者にお問い合わせください。それでも復帰しない場合は、貸機を交換してください。

エラーコード	エラー名称 エラー内容	対処方法
P64	(エラー名称無し) 設定変更中信号を検知しました。	設定変更後、1遊技を実施してください。 ※貸機にはエラー表示されません。
P65	(エラー名称無し) 設定確認中信号を検知しました。	遊技機の設定確認中状態を解除してください。 ※貸機にはエラー表示されません。
P69	(エラー名称無し) セキュリティ信号を検知しました。	①遊技機を確認してください。 ②エラー復帰しない場合は、遊技機製造業者にお問い合わせください。 ※貸機にはエラー表示されません。
H67	(エラー名称無し) 遊技メダル数クリアを検知しました。	遊技メダルクリア後、1遊技を実施してください。 ※貸機にはエラー表示されません。

メンテナンス

メンテナンス概要

1 <清掃について>

本貸機は、非常に精密な機構・電子部品で構成されています。機能を低下させ、トラブルの原因となる汚れや紙粉などの異物は、貸機の使用頻度によって異なるため、定期的に取り除いて、いつも貸機を最適な環境においてご使用ください。

清掃を怠るとカードや紙幣の払出し動作などにトラブルが発生しやすくなります。

清掃や点検については、「簡単なお手入れ」を参照してください。

2 <定期点検について>

毎週1回以上の目視による異物の確認及び清掃を行ってください。

サービスメンテナンスでは、6ヶ月毎に目視による動作確認や汚れ・ごみ等の除去及び清掃等の定期点検を必ず行ってください。

3 <混入物への注意>

破れ紙幣や仕様外紙幣、変形カードを使用すると、払出し時に貸機トラブルや故障を引き起こす可能性があります。

異物が混入した場合は、貸機を一旦停止して、異物を取り除いてください。

そのまま動作させますと貸機トラブルや故障を引き起こしますので十分に注意してください。

また異物を投入するのは絶対に避けてください。

簡単なお手入れ

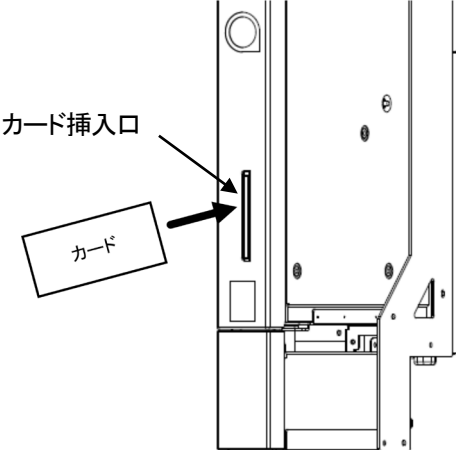
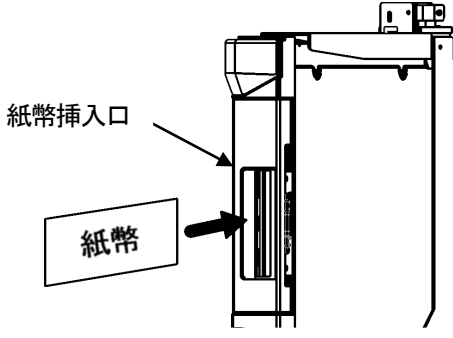
カード挿入口の点検	紙幣挿入口の点検
	
<p>カード挿入口にゴミや異物が入ってないか、日常点検を行ってください。</p>	<p>紙幣挿入口にゴミや異物が入ってないか、日常点検を行ってください。</p>

紙幣識別機の清掃 1

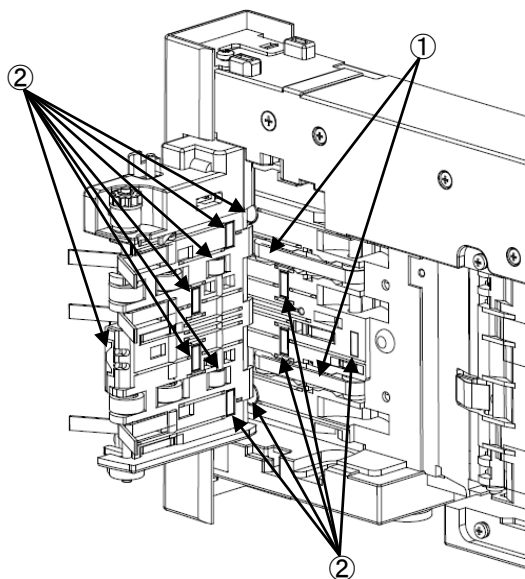

紙幣識別機の汚れは、識別率の低下や紙詰まりの原因となります。

- ①は、ウエスで乾拭きを行ってください。
- ②は、ウエス、綿棒で乾拭きを行ってください。
- ※アルコール等は、使用しないでください。

紙幣識別機の清掃 2

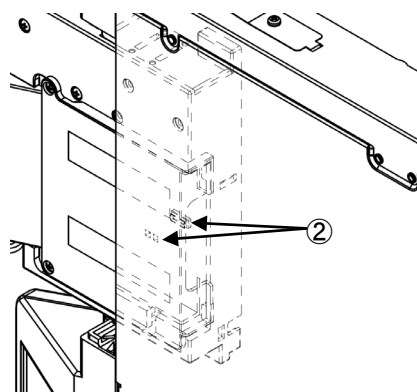

こちらの面からはアクセスできない為、反対面からアクセスを行ってください。

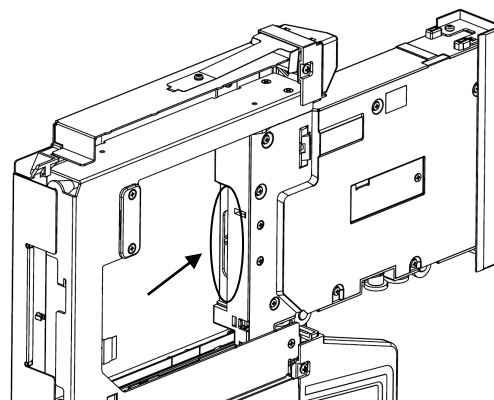

カバー部矢印の長穴から清掃する。
綿棒で乾拭きを行ってください。

カードリード・ライト部の清掃

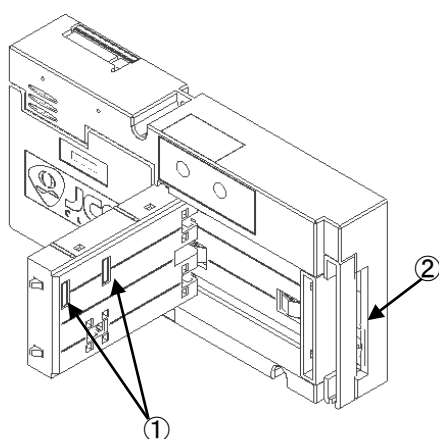

カードリード・ライト部の汚れは、リードライト率の低下やカード詰まりの原因となります。

- ①の箇所は、ウエスで乾拭きを行ってください。
- ②の箇所は、綿棒等でゴミを取り除いてください。
- ※アルコール等は使用しないでください。

カードリーダーライトユニットの清掃

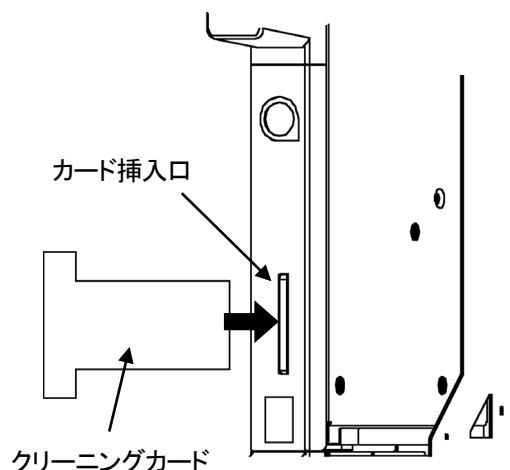

清掃には、洗浄液を含ませたT字型のクリーニングカードを使用します。

清掃は、貸機が動作している時に行います。クリーニングカードをカード挿入口に挿入し、引き出してください。(この動作を3回程度行います)

仕様

製品仕様

品名:	V-REX管理遊技ユニット
型番:	SH10000EH1-SKDB
対応カード:	クリアカード
カード収納枚数:	10枚
外形寸法: (突起物含まず)	45(W) × 321.9(D) × 810(H) mm
重量:	約 8.0kg
※左設置タイプ	

品名:	V-REX管理遊技ユニット
型番:	SH10000EH1-SKDRB
対応カード:	クリアカード
カード収納枚数:	10枚
外形寸法: (突起物含まず)	45(W) × 322.9(D) × 810(H) mm
重量:	約 8.0kg
※右設置タイプ	

環境仕様

電源:	AC 24V ± 10%(50/60Hz ± 2Hz)
消費電力 待機時:	約 7.5W以下
定格消費電力:	約 50Wh
周囲温度:	動作温度 +5°C ~ +40°C
保存温度:	-20°C ~ +60°C
動作湿度:	40% ~ 80%Rh(ただし結露なきこと)
保存湿度:	30% ~ 85%Rh(ただし結露なきこと)
RoHS指令:	本製品はRoHS指令に対応した製品となっております。

※ なお、この仕様及び上記装置・ユニットは機能向上のため、予告なく変更する場合があります。

管理遊技ユニット
紙幣スタックタイプ(SH10000EH1－SKDB ・ SH10000EH1－SKDRB)
取扱説明書

2024年 6月 (1.6版)

発行 JCMシステムズ株式会社
〒103-0004 東京都中央区東日本橋2-23-2

この取扱説明書の内容は、改善のために事前連絡無しに変更することがあります。
無断転載を禁じます。
落丁、乱丁本はお取替えいたします。

【取扱販売店】